

## **MANUALE D'USO**

Cappa aspirante / filtrante

IT

## **INSTRUCTION MANUAL**

Exhaust / recirculating hood

GB

## **MANUEL D'UTILISATION**

Hotte aspirante / filtrante

FR

## **MANUAL DE USO**

Campana aspirante / filtrante

ES

## **GEBRAUCHSANWEISUNG**

Haub absaugend / filtrierend

DE

## **GEBRUIKSAANWIJZING**

Kap afzuigversie / filterversie

NL

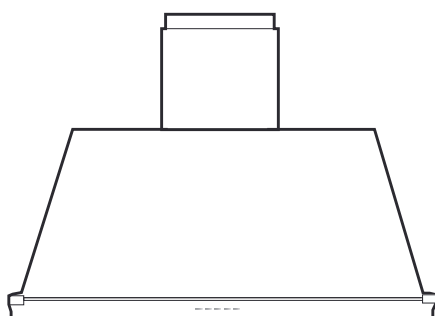
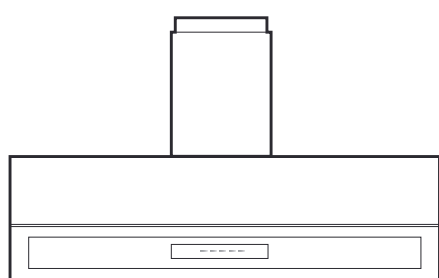
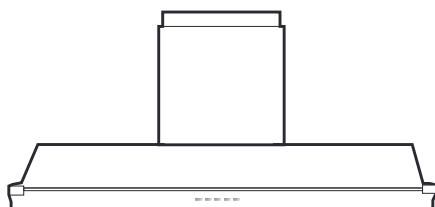
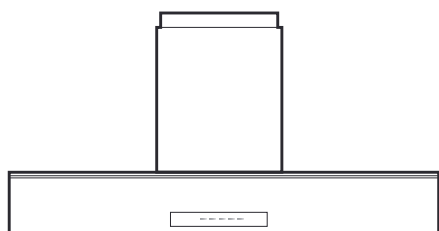



|  |    |
|--|----|
| SICUREZZA GENERALE.....  | 3  |
| SICUREZZA ELETTRICA.....   | 3  |
| USO CORRETTO.....  | 4  |
| SMALTIMENTO ECOLOGICO.....   | 4  |
| COMPONENTI.....  | 5  |
| DIMENSIONI.....  | 6  |
| MONTAGGIO.....   | 7  |
| Distanza minima dal piano.....   | 7  |
| Estrazione del camino dal vano cappa (solo per cappe di tipo GK e AK)..... | 8  |
| Estrazione dei filtri metallici.....                                       | 8  |
| Estrazione del camino.....   | 8  |
| Montaggio della cappa.....   | 9  |
| Montaggio del camino.....  | 10 |
| Rimontaggio dei filtri metallici.....                                      | 10 |
| Riduzione in plastica.....   | 10 |
| ALLACCIAMENTO ELETTRICO.....   | 11 |
| COLLAUDO.....  | 11 |
| FUNZIONAMENTO.....   | 12 |
| Pulsantiera elettronica.....   | 12 |
| Pulsante accensione/spegnimento.....                                       | 12 |
| Pulsante incremento.....   | 12 |
| Pulsante decremento.....   | 12 |
| Funzionamento intensivo.....   | 12 |
| Spegnimento temporizzato e allarme saturazione filtri.....                 | 12 |
| Pulsante illuminazione.....  | 12 |
| CONSIGLI.....  | 13 |
| Cappa aspirante a evacuazione esterna.....                                 | 13 |
| Cappa filtrante a riciclo interno.....                                     | 13 |
| PULIZIA DELLA CAPPA.....   | 14 |
| Filtri ai carboni attivi.....  | 14 |
| Pulizia dei filtri metallici.....  | 14 |
| Pulizia delle superfici in acciaio inox.....                               | 14 |
| Pulizia delle superfici verniciate.....                                    | 14 |
| Pulizia interna.....   | 14 |
| Pulizia del pannello comandi.....  | 14 |
| SOSTITUZIONE LAMPADA.....  | 15 |
| ACCESSORI SU RICHIESTA.....  | 16 |
| Profilo colorato (solo cappe di tipo GK).....                              | 16 |
| Filtri ai carboni attivi.....  | 16 |
| Modelli con filtro squadrato (cappe di tipo K e AKL).....                  | 16 |
| Modelli con filtro tondo (cappe di tipo GK e AK).....                      | 16 |
| INCONVENIENTI, CAUSE POSSIBILI E RIMEDI CONSIGLIATI.....                   | 17 |

## Grazie per aver scelto questo prodotto...

... dedicato ai veri appassionati di cucina. Il nostro obiettivo è da sempre la cultura del buon gusto, la cura per il singolo dettaglio, la ricerca di un design sobrio e raffinato applicato al fare cucina.

La potenza, l'affidabilità, il semplice utilizzo e la facile pulizia, unite ad un'estetica elegante, fanno di questo elettrodomestico un oggetto di particolare pregio unico nel suo genere. Ne valuterete voi stessi le eccezionali prestazioni paragonabili soltanto ad apparecchi di fascia professionale, perché progettato con solidi criteri rivolti alla produttività, alla sicurezza, all'ergonomia e costruito con materiali di altissima qualità.

Il nostro unico desiderio è di poter condividere con voi la comune passione di cucinare con arte, stile ed eleganza.

### Struttura del manuale

**Generalità.** Presentazione del prodotto, struttura del manuale d'uso, spiegazione dei simboli utilizzati e notizie di primaria importanza riguardanti la sicurezza dell'operatore, l'integrità del prodotto e la validità della garanzia.

**Avvertenze.** Norme di condotta generale riguardanti la sicurezza degli operatori ed il corretto utilizzo dell'apparecchio.

**Installazione.** Istruzioni destinate al tecnico qualificato che deve eseguire l'installazione, gli allacciamenti, la messa in servizio ed il collaudo dell'apparecchio.

**Uso.** Descrizione dei comandi, accensione dell'apparecchio e consigli.

**Pulizia e manutenzione.** Le modalità di pulizia più opportune e i consigli utili per garantire il rendimento e la qualità estetica inalterate nel tempo.

**Manutenzione straordinaria.** Interventi di manutenzione, sostituzione e controllo da effettuare soltanto in caso di necessità e con l'ausilio di un tecnico qualificato.

**Accessori.** Descrizione, installazione e uso degli accessori forniti in dotazione con l'apparecchio o su richiesta.

## Simboli utilizzati



**Nota importante.** *L'inadempienza è causa di pericolo che può compromettere l'incolumità dell'utilizzatore e l'integrità dell'apparecchio.*



**Procedura corretta.** *Il rispetto è fortemente consigliato.*



**Ricambi originali.** *L'uso di ricambi originali è garanzia di rendimento e inalterabilità nel tempo dell'apparecchio.*

## Disclaimer

- Questo apparecchio è destinato ad un uso esclusivamente domestico e non professionale.
- Ogni altro utilizzo diverso da quello sopra indicato comporta la decadenza immediata della garanzia.
- L'apparecchio risponde ai requisiti di conformità con le norme CE in vigore.
- Questo manuale costituisce parte integrante del prodotto acquistato, occorre conservarlo per tutto il suo ciclo di vita.
- Prima di utilizzare il prodotto consigliamo una attenta lettura di questo manuale e di tutte le indicazioni in esso contenute.
- Queste istruzioni sono valide soltanto per i paesi di destinazione i cui segni identificativi sono riportati in copertina.
- L'installazione deve essere eseguita da personale qualificato e nel rispetto delle norme vigenti.
- Il costruttore non risponde delle possibili inesattezze, imputabili ad errori di stampa o di trascrizione, contenute nel presente manuale e si riserva di apportare ai propri prodotti quelle modifiche che ritenesse necessarie o utili, anche nell'interesse dell'utilizzatore, senza pregiudicare le caratteristiche essenziali di funzionalità e sicurezza.

## Sicurezza generale

- NON LASCIARE I RESIDUI DELL'IMBALLO INCUSTODITI NELL'AMBIENTE DOMESTICO.
- SEPARARE I VARI MATERIALI DI SCARTO PROVENIENTI DALL'IMBALLO E CONSEGNARLI AL PIÙ VICINO CENTRO DI RACCOLTA DIFFERENZIATA.
- I DATI TECNICI SONO RIPORTATI SULLA TARGHETTA CARATTERISTICHE POSIZIONATA ALL'INTERNO DELLA CAPP. VERIFICARE CHE LA TENSIONE DI RETE CORRISPONDA A QUELLA INDICATA.
- LE OPERAZIONI DI INSTALLAZIONE E ASSISTENZA VANNO EFFETTUATE DA PERSONALE QUALIFICATO NEL RISPETTO DELLE NORME VIGENTI.
- NON COLLEGARE L'APPARECCHIO A CONDOTTI DI SCARICO DEI FUMI DESTINATI AD ALTRI PRODOTTI PER LA COMBUSTIONE (CALDAIE, CAMINETTI, ECC).
- SE LA CAPP FUNZIONA CON ALTRI APPARECCHI CHE UTILIZZANO COMBUSTIBILI COME GAS O ALTRO, ASSICURARSI CHE NELLA STANZA VI SIA UNA ADEGUATA VENTILAZIONE. PRIMA DELL'UTILIZZO DELLA CAPP ASSICURARSI CHE SIANO RISPETTATE TUTTE LE NORME VIGENTI SULLO SCARICO DELL'ARIA ALL'ESTERNO DEL LOCALE.
- PREVEDERE SEMPRE UN'ADEGUATA AREAZIONE DEL LOCALE QUANDO LA CAPP ASPIRANTE E APPARECCHI FUNZIONANTI A GAS VENGONO USATI CONTEMPORANEAMENTE.
- PRIMA DI METTERE IN FUNZIONE L'APPARECCHIO È INDISPENSABILE RIMUOVERE I FILM PROTETTIVI CHE LO RIVESTONO ALL'INTERNO E ALL'ESTERNO.
- SUBITO DOPO L'INSTALLAZIONE EFFETTUARE UN BREVE COLLAUDO DELL'APPARECCHIO SEGUENDO LE ISTRUZIONI DI UTILIZZAZIONE. IN CASO DI MANCATO FUNZIONAMENTO INTERPELLARE IL PIÙ VICINO CENTRO DI ASSISTENZA TECNICA. MAI TENTARE DI RIPARARE L'APPARECCHIO.
- IL PESO MASSIMO COMPLESSIVO DI EVENTUALI OGGETTI POSIZIONATI O APPESSI (OVE PREVISTO) SULLA CAPP NON DEVE SUPERARE 1,5 KG.

## Sicurezza elettrica

- L'INSTALLAZIONE DEVE ESSERE ESEGUITA DA PERSONALE TECNICO COMPETENTE E QUALIFICATO, SECONDO LE NORME IN VIGORE. SE IL CAVO DI ALIMENTAZIONE È DANNEGGIATO VA SOSTITUITO DAL COSTRUTTORE O DAL SUO SERVIZIO ASSISTENZA TECNICA, O COMUNQUE DA PERSONA CON QUALIFICA SIMILARE, IN MODO DA PREVENIRE OGNI RISCHIO. OGNI EVENTUALE MODIFICA CHE SI RENDESSE NECESSARIA ALL'IMPIANTO ELETTRICO ANDRÀ ESEGUITA SOLO DA PERSONE COMPETENTI. È PERICOLOSO MODIFICARE O TENTARE DI MODIFICARE LE CARATTERISTICHE DI QUESTO IMPIANTO. IN CASO DI RIPARAZIONI O MALFUNZIONAMENTO DELL'APPARECCHIO, NON TENTARE DI RISOLVERE DA SOLI IL PROBLEMA. LE RIPARAZIONI EFFETTUATE DA PERSONE NON COMPETENTI POSSONO PROVOCARE DANNI. PER EVENTUALI INTERVENTI RIVOLGERSI AD UN CENTRO ASSISTENZA TECNICA AUTORIZZATO AD ESEGUIRE INTERVENTI CON PARTI DI RICAMBIO.
- E' OBBLIGATORIO IL COLLEGAMENTO DI TERRA SECONDO LE MODALITÀ PREVISTE DALLE NORME DI SICUREZZA DELL'IMPIANTO ELETTRICO. L'IMPIANTO ELETTRICO È MUNITO DI COLLEGAMENTO A TERRA SECONDO LE NORME DI SICUREZZA INTERNAZIONALI; È INOLTRE CONFORME ALLE NORMATIVE EUROPEE SULL'ANTIDISTURBO RADIO.
- CONTROLLARE SEMPRE CHE TUTTE LE PARTI ELETTRICHE SIANO SPENTE QUANDO L'APPARECCHIO NON VIENE USATO.
- LA SPINA DA COLLEGARE AL CAVO DI ALIMENTAZIONE E LA RELATIVA PRESA DOVRANNO ESSERE DELLO STESSO TIPO ED IN CONFORMITÀ ALLE NORME IN VIGORE. DOPO L'INSTALLAZIONE DELL'APPARECCHIO LA SPINA DOVRÀ ESSERE ACCESSIBILE PER L'ISPEZIONE PERIODICA. NON STACCARE LA SPINA TIRANDONE IL CAVO.
- PRIMA DI EFFETTUARE QUALSIASI OPERAZIONE ALL'INTERNO DELLA CAPP SCOLLEGARE L'APPARECCHIO DALLA RETE ELETTRICA. ASSICURARSI CHE NON VENGANO SCOLLEGATI O TAGLIATI FILI ELETTRICI ALL'INTERNO DELLA CAPP; NEL CASO SI VERIFICHINO TALI SITUAZIONI CONTATTARE IL CENTRO ASSISTENZA PIÙ VICINO.
- EVITARE L'UTILIZZO DI RIDUZIONI, ADATTATORI O DERIVATORI.

## Uso corretto

- L'APPARECCHIO È DESTINATO ALL'USO DA PARTE DI PERSONE ADULTE. NON PERMETTERE A BAMBINI DI AVVICINARVISI O FARNE OGGETTO DI GIOCO.
- NON FARE COTTURE A FIAMMA "LIBERA" SOTTO LA CAPP. CONTROLLARE LE FRIGGITRICI DURANTE L'USO: L'OLIO SURRISCALDATO POTREBBE INFIAMMARSISI.
- EVITARE L'USO DI SPUGNE METALLICHE E RASCHIETTI TAGLIANTI SULLE SUPERFICI ESTERNE. PER LA PULIZIA USARE I NORMALI PRODOTTI NON ABRASIVI SERVENDOSI EVENTUALMENTE DI UTENSILI IN LEGNO O MATERIALE PLASTICO. RISCIAQUARE ACCURATAMENTE E ASCIUGARE CON UNO STRACCIO MORBIDO.
- EFFETTUARE UNA SCRUPOLOSA MANUTENZIONE DEI FILTRI SECONDO GLI INTERVALLI CONSIGLIATI NELLA SEZIONE DEL PRESENTE MANUALE DEDICATA ALLA MANUTENZIONE E PULIZIA DELLA CAPP.

## Smaltimento ecologico

- PER L'IMBALLAGGIO DEI PRODOTTI VENGONO UTILIZZATI MATERIALI NON INQUINANTI, COMPATIBILI CON L'AMBIENTE E RICICLABILI. PROVVEDERE AD UN CORRETTO SMALTIMENTO DELL'IMBALLAGGIO PRESSO I CENTRI DI RACCOLTA, RICICLAGGIO E SMALTIMENTO.
- IL SIMBOLO  INDICA CHE QUESTO PRODOTTO NON DEVE ESSERE TRATTATO COME RIFIUTO DOMESTICO MA DEVE ESSERE CONSEGNATO PRESSO L'IDONEO PUNTO DI RACCOLTA PER IL RICICLAGGIO DI APPARECCHIATURE ELETTRICHE ED ELETTRONICHE. PER ULTERIORI INFORMAZIONI SUL RECUPERO E RICICLAGGIO DI QUESTO PRODOTTO, CONTATTARE L'IDONEO UFFICIO LOCALE, IL SERVIZIO DI RACCOLTA DEI RIFIUTI DOMESTICI O IL NEGOZIO PRESSO IL QUALE IL PRODOTTO È STATO ACQUISTATO.

## Componenti

L'imballo contiene i seguenti componenti:

- una cappa aspirante/filtrante;
- un camino completo di prolunga;
- in base al tipo di cappa una o due barre di fissaggio a parete;
- in base al tipo di cappa due o quattro tasselli a espansione da 8 mm completi di viti;
- quattro tasselli a espansione da 6 mm completi di viti;
- dieci viti autofilettanti;
- una riduzione in plastica di diametro 12 cm;
- il presente manuale d'uso.

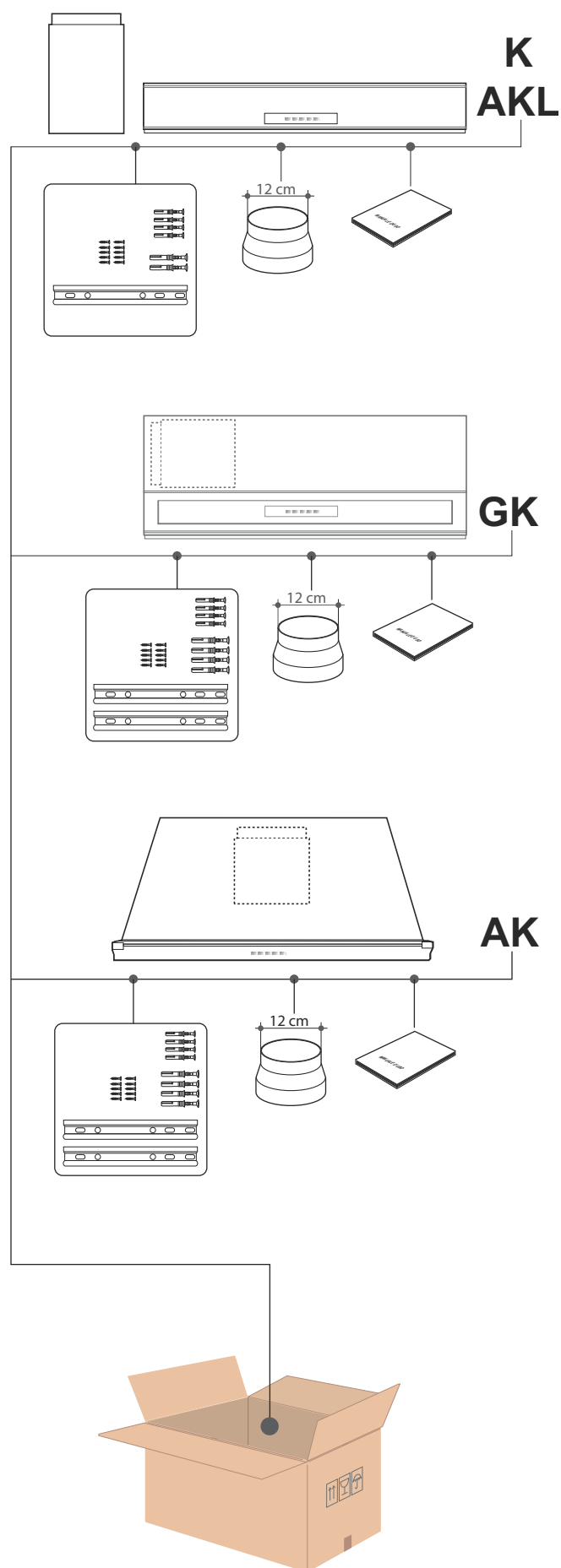

# Dimensioni

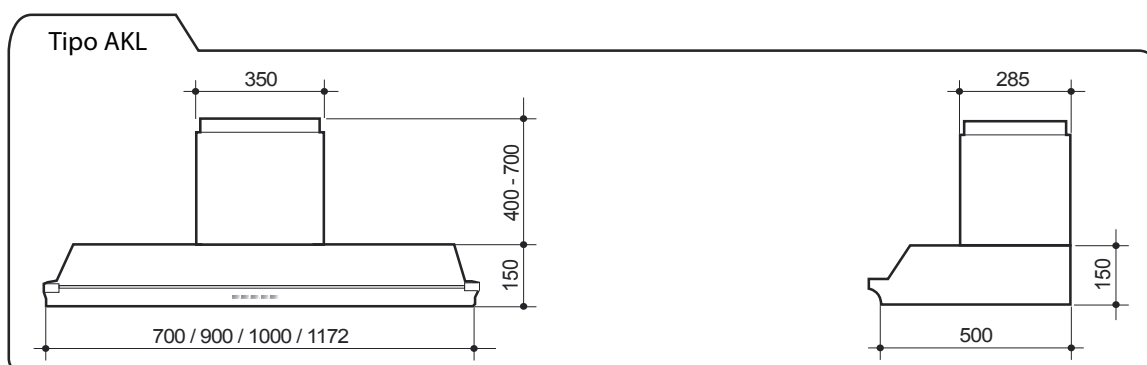
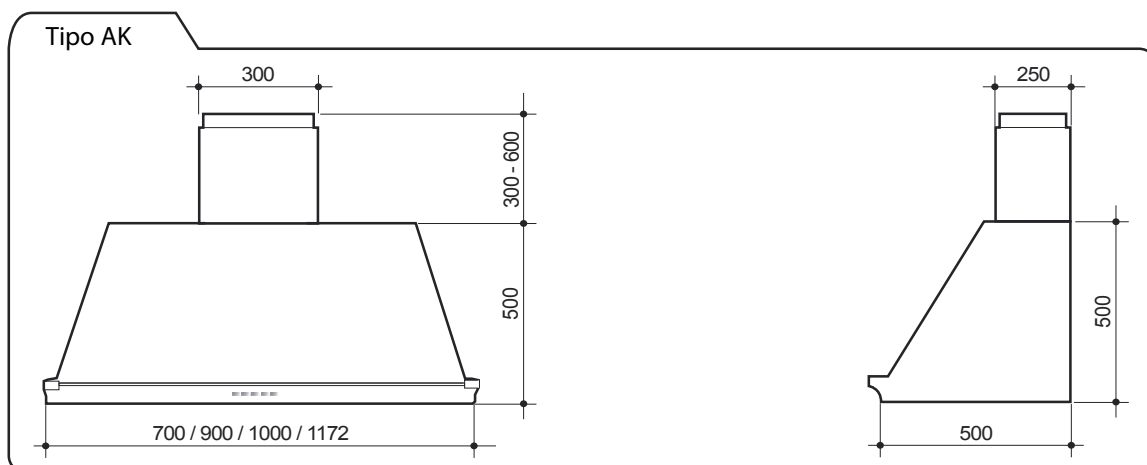
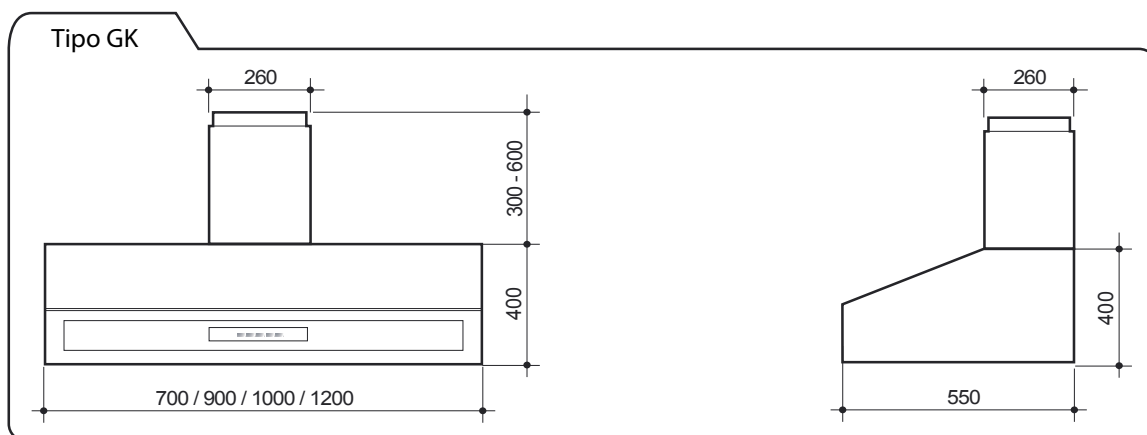
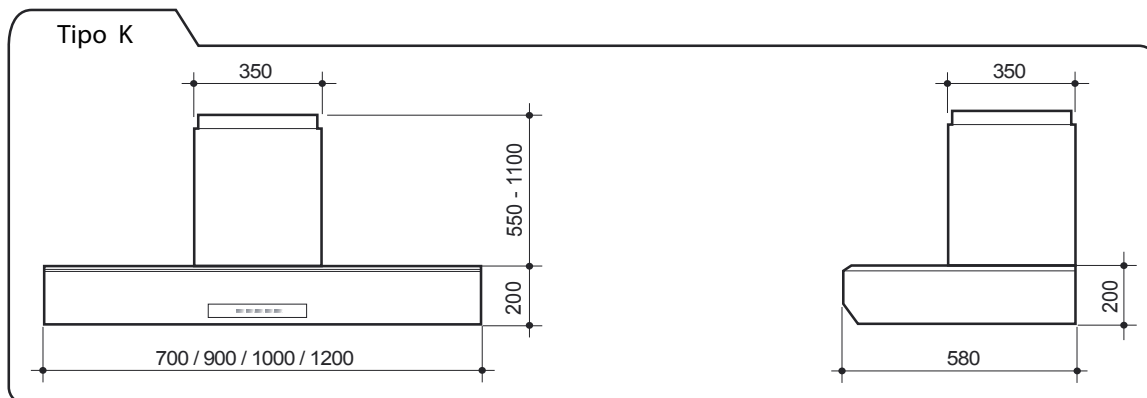



# Montaggio

## Distanza minima dal piano

La distanza minima fra la superficie del piano di cottura a gas e la parte più bassa della cappa dovrà essere di almeno 750 mm. Se il manuale d'uso del piano di cottura a gas specifica una distanza maggiore ne andrà tenuto conto.

Nei tratti orizzontali il tubo dovrà avere una leggera inclinazione verso l'alto (+10% circa) per facilitare la fuoriuscita dell'aria aspirata. Ridurre al minimo le curve e verificare che i tubi siano della lunghezza minima indispensabile.

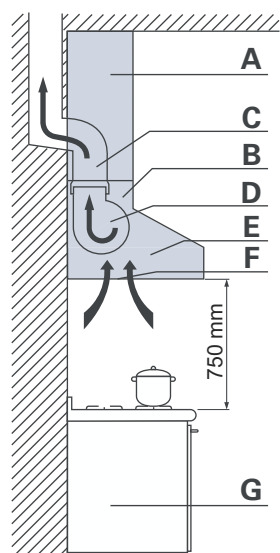

Cappa aspirante a evacuazione esterna

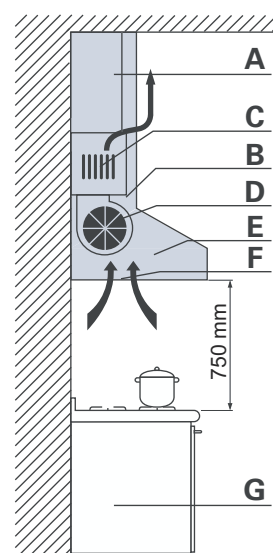

Cappa filtrante a riciclo interno

|          |        |          |                       |          |                  |          |                        |
|----------|--------|----------|-----------------------|----------|------------------|----------|------------------------|
| <b>A</b> | CAMINO | <b>C</b> | SCARICO FUMI          | <b>E</b> | CORPO CAPPA      | <b>G</b> | BASE CON PIANO COTTURA |
| <b>B</b> | ALZATA | <b>D</b> | MOTORE DI ASPIRAZIONE | <b>F</b> | FILTRI METALLICI |          |                        |

## Estrazione del camino dal vano cappa (solo per cappe di tipo GK e AK)



Nelle cappe di tipo "K" e "AKL" il camino si trova a fianco della cappa nell'imballo. Nelle cappe di tipo "GK" il camino è fissato nel vano interno e ribaltato di 90° (fig. 1); nelle cappe di tipo "AK" il camino è fissato nel vano interno, in posizione centrale, davanti al motore di aspirazione (fig. 2).

### Estrazione dei filtri metallici

- Abbassare le chiavette "A1" e tirare verso il basso i filtri "A".
- Mantenendo i filtri inclinati verso il basso estrarli semplicemente tirandoli.



A questo punto sarà accessibile il connettore "B". Nelle cappe di tipo "GK" e "AK" (figura 2) il connettore "B" andrà sganciato dal motore di aspirazione per consentire l'estrazione della riduzione in plastica "E".

### Estrazione del camino

- Svitare le viti "C" per liberare il camino "D".
- Asportare il camino "D", completo di prolunga, dal vano cappa.

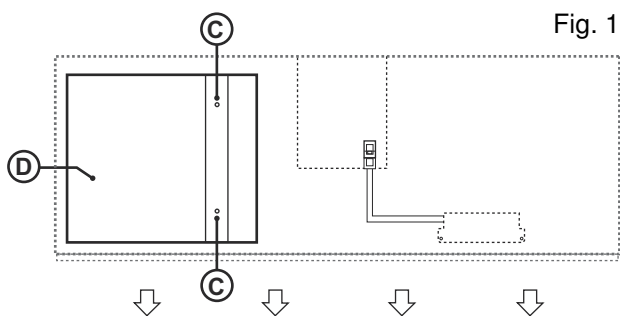

Fig. 1

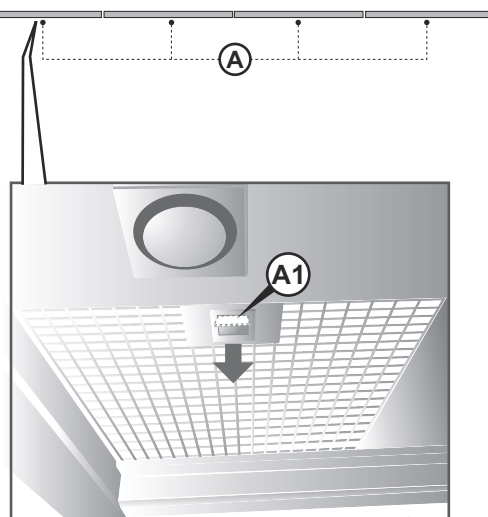
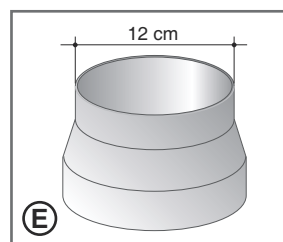
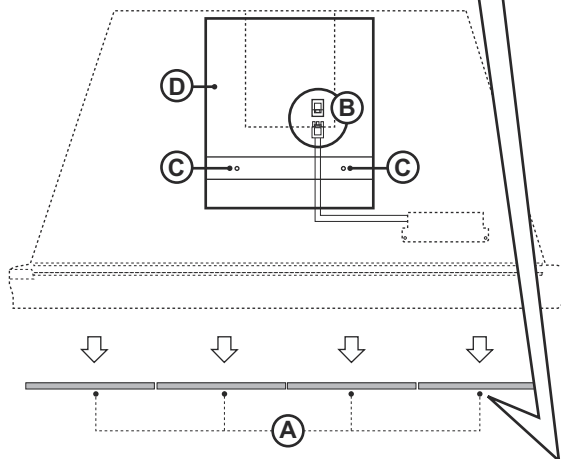

Fig. 2



E

12 cm

### Montaggio della cappa

- Appoggiare alla parete la barra di fissaggio "A", ad un'altezza determinata dalla somma della distanza di 750 mm dal piano di cottura + la quota "h" relativa al modello di cappa.
- Cappa di "tipo K": h = 520 mm
- Cappa di "tipo AKL": h = 475 mm
- Cappa di "tipo GK": h = 357 mm
- Cappa di "tipo AK": h = 413 mm
- Controllare con una bolla di livello l'allineamento orizzontale e segnare alle estremità della barra due punti di foratura.
- Forare la parete, inserire due tasselli ad espansione da 8 mm e fissare la barra con le relative viti.
- Agganciare la cappa alla barra di fissaggio.
- Registrare l'allineamento della cappa tramite le attaccaglie. La vite superiore "B" registra la distanza dalla parete, quella inferiore "C" lo scorrimento verticale.
- Fissare inferiormente la cappa alla parete con le viti e due tasselli da 6 mm utilizzando gli appositi fori "F".

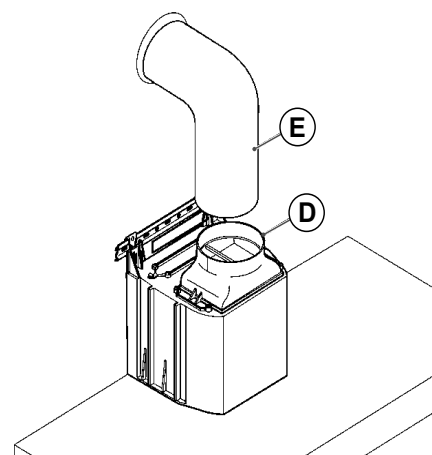
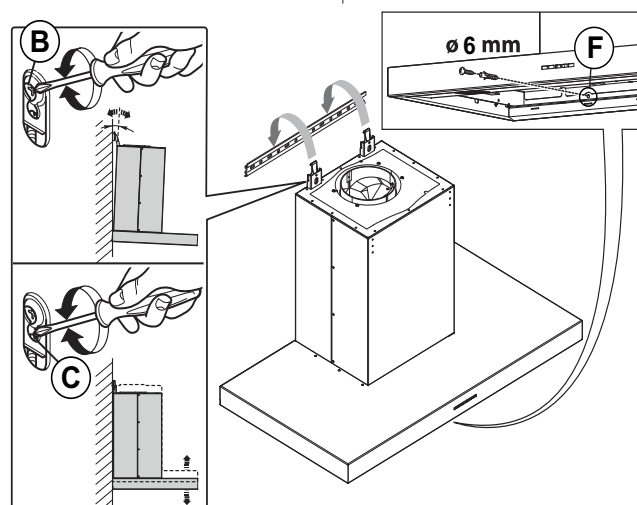
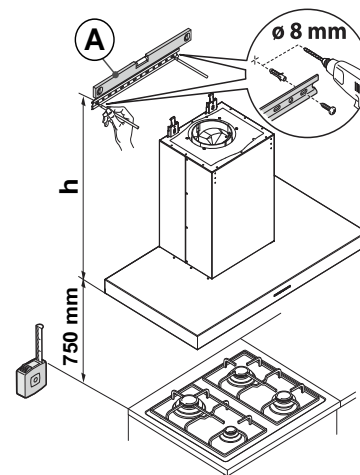
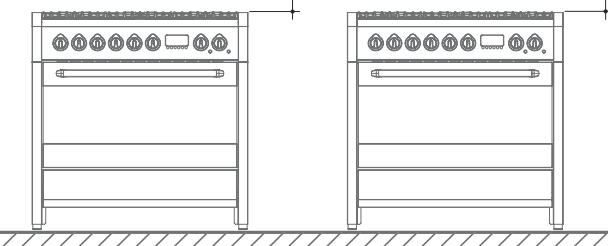
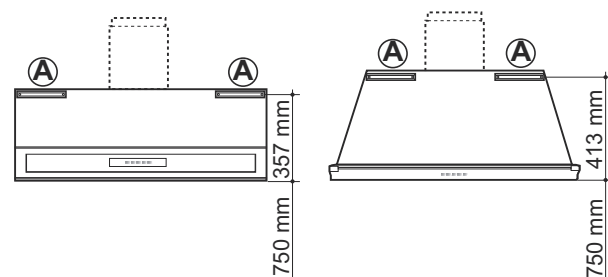
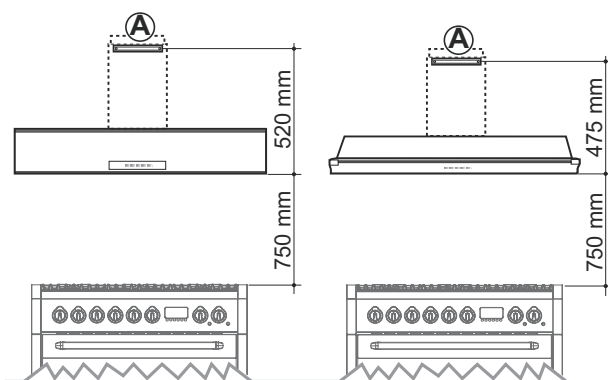

- Per cappa aspirante: allacciare sul raccordo "D" il tubo "E" (non fornito) proveniente dal foro di evacuazione fumi.

## Montaggio del camino

- Accostare alla cappa l'elemento "G" fino a totale inserimento.
- Avvitare l'elemento "G" alla cappa con le viti autofilettanti "N".
- Fare scorrere l'elemento telescopico "H" fino a raggiungere l'altezza desiderata.
- Segnare sul muro la posizione dei due fori "Q" presenti nella barra di fissaggio "L".
- Riabbassare l'elemento telescopico "H" e asportare la barra di fissaggio "L" svitando le due viti "M".
- Accostare a parete la barra di fissaggio "L" in corrispondenza dei fori precedentemente segnati.
- Controllare con una bolla di livello l'allineamento orizzontale e forare.
- Inserire due tasselli ad espansione da 6 mm e fissare a parete la barra di fissaggio "L".
- Riavvitare con le viti "M" l'elemento telescopico "H" alla barra di fissaggio "L".

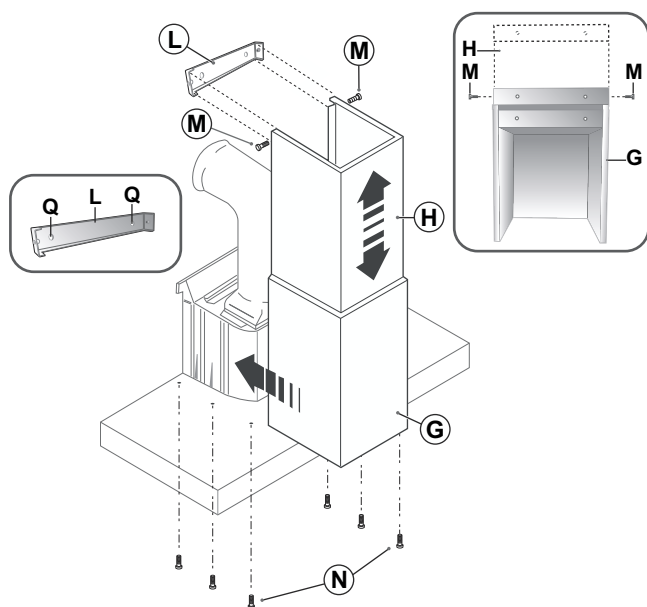

## Rimontaggio dei filtri metallici

Ricollocare i filtri introducendo prima le guide "P" nelle asole posteriori, quindi spingere i filtri verso l'alto e bloccarli richiudendo le chiavette "A".

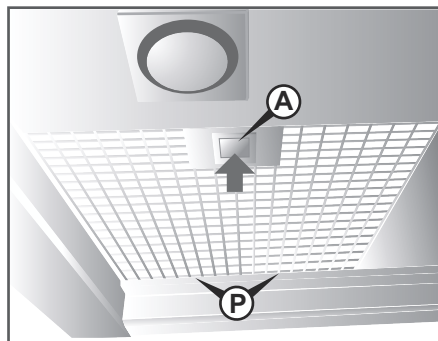

## Riduzione in plastica

Il raccordo di scarico sul motore ha un diametro di 15 cm. Le cappe sono dotate di una riduzione in plastica di 12 cm.

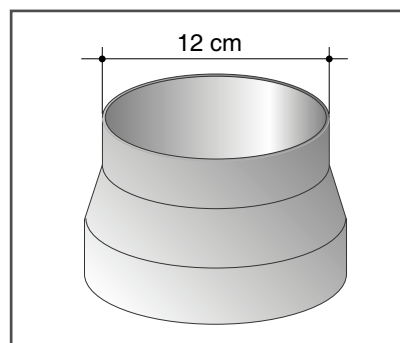

*Se era stato precedentemente sganciato, riagganciare il connettore "B" al motore di aspirazione.*

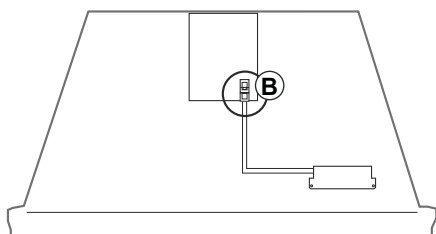

## Allacciamento elettrico



*Il collegamento elettrico deve essere eseguito in conformità con le disposizioni di legge in vigore. Controllare che la valvola limitatrice e l'impianto elettrico possano sopportare il carico dell'apparecchio.*

*Gli apparecchi non sono dotati di spina.*

*Il cavo di terra giallo/verde non deve essere interrotto.*

*I dati tecnici sono riportati sulla targhetta caratteristiche posizionata all'interno della cappa. Verificare che la tensione di rete corrisponda a quella indicata.*

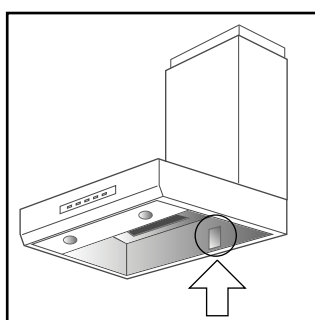

Utilizzare spine conformi alle norme elettriche in vigore tenendo conto che:

- il filo giallo-verde va utilizzato per la messa a terra;
- il filo blu va utilizzato per il neutro;
- il filo marrone va utilizzato per la fase;
- il cavo non deve entrare in contatto con parti calde aventi temperature superiori a 75°C;
- la spina dovrà essere adeguata al carico di tensione e collegata ad una presa di sicurezza.

Prima di collegare l'apparecchio alla rete elettrica, controllare che:

- la tensione di alimentazione corrisponda a quella indicata nella targhetta caratteristiche;
- la presa di terra sia corretta e funzionale;
- la rete di alimentazione sia munita di efficace collegamento di terra secondo le norme vigenti;
- la presa o l'interruttore onnipolare siano facilmente raggiungibili.

## Collaudo

Verificare:

- che il condotto di scarico e l'uscita esterna non siano otturati;
- la corretta collocazione dei filtri metallici e a carboni attivi (se presenti), a tale scopo fare riferimento al paragrafo "Filtri ai carboni attivi" a pag. 16.

Allacciare la cappa alla corrente elettrica, azionare il motore come descritto al paragrafo "Funzionamento" a pag. 12 e verificare:

- il corretto funzionamento e la capacità di aspirazione a tutte le velocità selezionabili;
- il corretto funzionamento dell'illuminazione.

## Funzionamento

### Pulsantiera elettronica

La cappa dispone di tre diverse velocità di aspirazione più una di funzionamento intensivo.

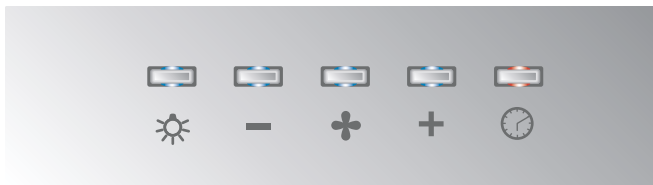

#### + Pulsante accensione/spegnimento

Premere questo pulsante per avviare o fermare l'aspirazione della cappa. L'aspirazione avviene con l'ultima velocità selezionata prima dello spegnimento.

#### + Pulsante incremento

Premere questo pulsante per passare alla successiva velocità di aspirazione.

#### - Pulsante decremento

Premere questo pulsante per tornare alla precedente velocità di aspirazione.



*Le velocità 1, 2 e 3 sono visualizzabili dal numero di pulsanti accesi, esclusi i pulsanti illuminazione e spegnimento temporizzato.*

### Funzionamento intensivo

Alla terza pressione del pulsante incremento la cappa entra in modalità di funzionamento intensivo (il pulsante emette una luce intermittente). Il funzionamento intensivo è temporizzato e dopo circa 15 minuti il motore torna automaticamente alla 3<sup>a</sup> velocità.



#### 🕒 Spegnimento temporizzato e allarme saturazione filtri

Premere questo pulsante per ottenere lo spegnimento automatico della cappa dopo 15 minuti di funzionamento. Il pulsante emetterà una luce intermittente di colore rosso fino allo spegnimento del motore di aspirazione.

Dopo circa 30 ore di funzionamento viene proposto automaticamente un allarme ottico che suggerisce il lavaggio dei filtri metallici (il pulsante emette una luce fissa di colore rosso anche a motore spento). Procedere alla pulizia dei filtri metallici come descritto al paragrafo "Pulizia dei filtri metallici" a pag. 14.

Per disattivare l'allarme ottico premere il pulsante per alcuni secondi.

#### 💡 Pulsante illuminazione

Premere questo pulsante per accendere e spegnere le lampade di illuminazione.

## Consigli

|  |   |
|--|---|
|  | <b>PRIMA VELOCITA'</b> (pulsante decremento illuminato): per mantenere l'aria pulita nell'ambiente cucina con bassi consumi di energia elettrica.   |
|  | <b>SECONDA VELOCITA'</b> (pulsanti decremento e accensione illuminati): per le normali condizioni di utilizzo.  |
|  | <b>TERZA VELOCITA'</b> (pulsanti decremento, accensione e incremento illuminati): in presenza di forti odori e vapori nell'ambiente cucina.   |
|  | <b>FUNZIONAMENTO INTENSIVO</b> (pulsanti decremento e accensione illuminati, pulsante incremento lampeggiante): da utilizzare in caso di fortissimi odori e vapori o per aspirare velocemente fumi di cottura particolarmente persistenti. Il funzionamento intensivo si disattiva automaticamente dopo 15 minuti di funzionamento. |

Si consiglia di mettere in funzione la cappa quando si inizia a cucinare e di mantenerla in funzione fino alla scomparsa degli odori.

### Cappa aspirante a evacuazione esterna

I fumi e i vapori della cucina vengono convogliati verso l'esterno attraverso il tubo di scarico. Il raccordo di scarico della cappa va collegato ad un tubo che conduca i fumi e i vapori ad una uscita esterna.

### Cappa filtrante a riciclo interno

L'aria passa attraverso i filtri a carboni attivi (disponibili su richiesta) per essere depurata e quindi viene reintrodotta nell'ambiente di cucina. Controllare che i filtri a carboni attivi siano montati, in caso contrario applicarli come indicato al paragrafo "Filtri ai carboni attivi" a pag. 16.



*Con questo tipo di funzionamento i filtri a carboni attivi non sono indicati, non essendoci reimmissione dell'aria aspirata nell'ambiente della cucina.*



*Prevedere sempre un'adeguata areazione del locale quando la cappa aspirante e apparecchi funzionanti a gas vengono usati contemporaneamente.*

## Pulizia della cappa

Una periodica manutenzione garantisce un buon funzionamento ed un buon rendimento nel tempo. Particolare attenzione andrà rivolta ai filtri metallici ed ai carboni attivi; la pulizia frequente dei filtri e relativi supporti impedirà l'accumulo di sostanze grasse e unti. Queste sostanze, oltre a diminuire le prestazioni della cappa, possono diventare fonte di incendi.



*Prima di procedere con qualsiasi operazione di pulizia e manutenzione, disinserire l'apparecchio estraendo la spina o agendo sull'interruttore generale.*

*Evitare di pulire le superfici dell'apparecchio quando le stesse sono ancora calde.*

*Per la pulizia delle superfici dell'apparecchio utilizzare solo detergenti idonei. Il costruttore declina ogni responsabilità e non risponde di eventuali danni derivanti dall'uso di detergenti non idonei e/o diversi da quelli indicati.*

*Per il lavaggio dell'apparecchio non utilizzare lance a pressione o a vapore.*

*Non usare liquidi o solventi sulle parti elettriche o in prossimità del motore di aspirazione.*

### Filtri ai carboni attivi

Hanno la funzione di trattenere gli odori presenti nel flusso d'aria che li attraversa. L'aria depurata viene reintrodotta nell'ambiente della cucina. I filtri ai carboni attivi non possono essere lavati e vanno sostituiti mediamente ogni 3-4 mesi (dipende dall'uso). Per la sostituzione seguire le istruzioni al paragrafo "Filtri ai carboni attivi" a pag. 16.

### Pulizia dei filtri metallici

Hanno la funzione di trattenere le particelle grasse in sospensione, pertanto si consiglia di lavarli ogni mese in acqua calda e detergente liquido neutro evitando di piegarli. Per la rimozione dei filtri metallici vedere istruzioni al paragrafo "Estrazione dei filtri metallici" a pag. 8. Attendere che siano ben asciutti prima di rimontarli.

### Pulizia delle superfici in acciaio inox

Per pulire e conservare le superfici d'acciaio inox usare quotidianamente una soluzione calda di acqua e aceto o sapone neutro; versare la soluzione su un panno umido e passare sulla superficie in acciaio seguendo il senso della satinatura, risciacquare accuratamente e asciugare con un panno morbido o con una pelle di daino.

Evitare nel modo più assoluto l'uso di spugne metalliche e raschietti taglienti che potrebbero danneggiare le superfici. Servirsi soltanto di spugne antigraffio di tipo non abrasivo ed eventualmente di utensili di legno o materiale plastico.

### Pulizia delle superfici verniciate

Pulire con una spugna antigraffio di tipo non abrasivo inumidita in acqua calda e sapone neutro o con un normale detergente per superfici verniciate.

Risciacquare e asciugare accuratamente con un panno morbido.

Evitare prodotti abrasivi, pagliette, lane di acciaio o acidi, che potrebbero rovinare le superfici. Non utilizzare alcool.

### Pulizia interna

Le parti interne della cappa non necessitano di operazioni di pulizia ordinaria.

### Pulizia del pannello comandi

Pulire il pannello comandi con uno straccio umido.



## Sostituzione lampada



*Accertarsi che l'apparecchio sia scollegato dalla rete elettrica.*

*Lampade di forma e portata diverse da quella originale potrebbero danneggiare il vano illuminazione.*

- Facendo leva con un cacciavite togliere l'anello "A" di supporto del vetro di protezione.
- Per accedere al vano lampada togliere il vetro "B".
- Sostituire la lampada con una simile (alogeno max 20 W - 12 Volt, attacco G4).
- Rimontare il vetro di protezione "B" fissandolo con l'anello "A".

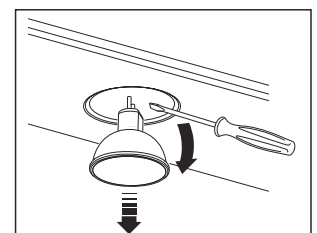
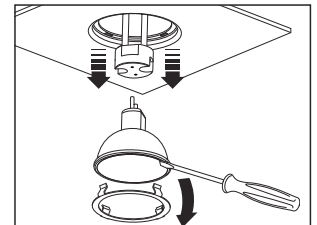
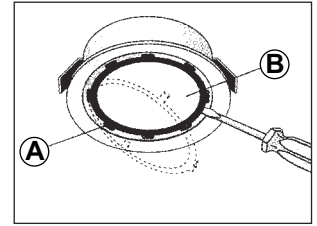

Modello con "Square halogen light":

- Aprire completamente il pannello fino ad un angolo di 90° (vedere figura) premendo su PUSH.
- Sostituire la lampada con una simile (alogeno max 20 W - 12 Volt, attacco G4).
- Richiudere correttamente il pannello.

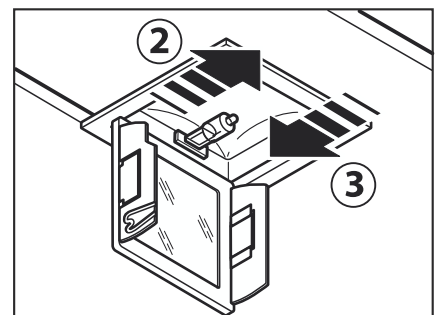
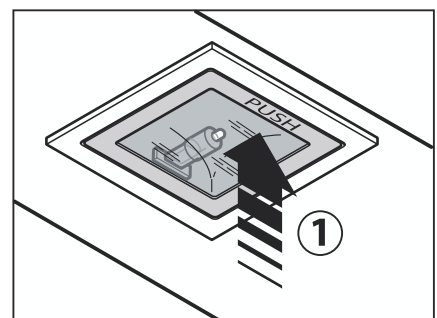

Modello con faretto "led"

In questo caso la cappa è dotata di illuminazione di faretti "led" ad alta efficienza, basso consumo e durata molto elevata in condizioni di normale utilizzo.

## Accessori su richiesta



Accertarsi che l'apparecchio sia scollegato dalla rete elettrica.

### Profilo colorato (solo cappe di tipo GK)

Modanatura anteriore in acciaio verniciato disponibile in diversi colori.

- Asportare i filtri metallici "A".
- Dall'interno della cappa svitare le dieci viti "B".
- Rimuovere il profilo di serie.
- Sostituire con il nuovo profilo "C" verificando il corretto alloggiamento della pulsantiera di comando "D" nella cornice del profilo stesso.
- Riavvitare le dieci viti "B".
- Ricollocare i filtri metallici "A".

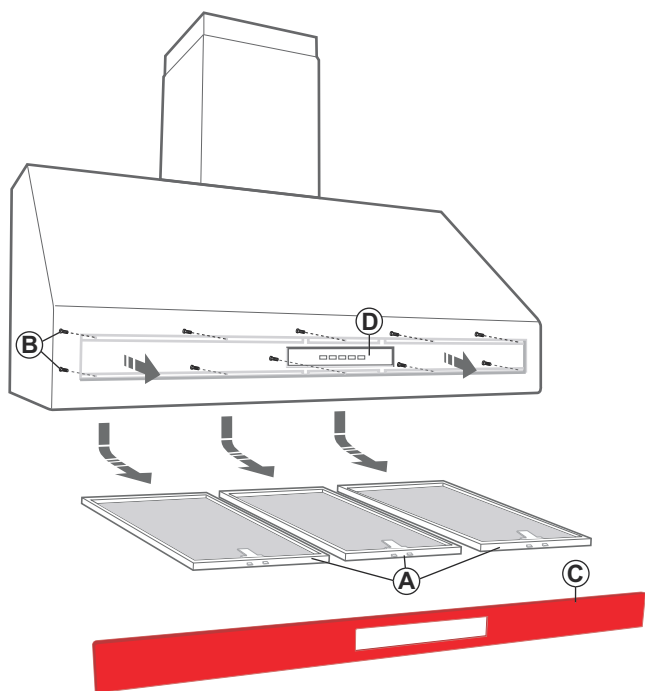

### Filtri ai carboni attivi

A seconda del modello di cappa sono disponibili due tipi di filtri ai carboni attivi.

#### Modelli con filtro squadrato (cappe di tipo K e AKL)

- Asportare i filtri metallici.
- Collocare il dado "F" sopra l'asola alloggiamento filtro.
- Posizionare il filtro "B" nell'alloggiamento e fissarlo avvitando il pomello "C" nel dado "F".
- Rimontare i filtri metallici.

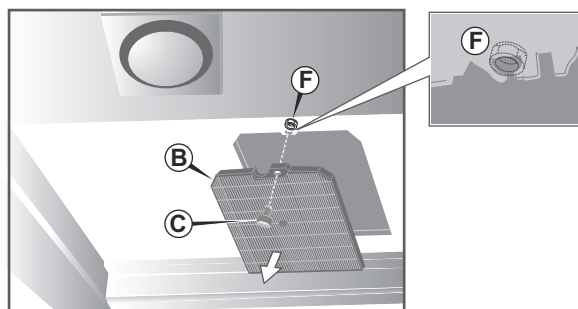

#### Modelli con filtro tondo (cappe di tipo GK e AK)

- Asportare i filtri metallici.
- Appoggiare i filtri al motore (uno per ogni lato) avendo cura di collocarne i perni in prossimità dei ganci "E" presenti sul motore.
- Ruotare i filtri in senso orario fino al completo agganciamento.
- Rimontare i filtri metallici.

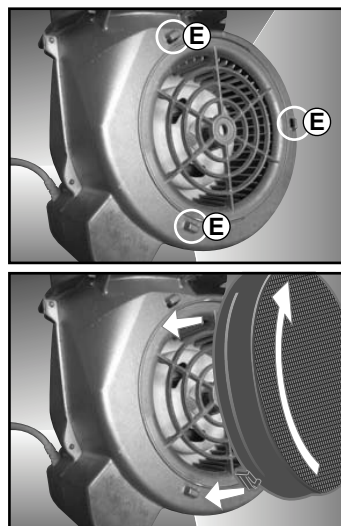

Per ordinare nuovi filtri ai carboni attivi rivolgersi al proprio distributore.

## Inconvenienti, cause possibili e rimedi consigliati

Se l'apparecchio non dovesse funzionare correttamente, consultare la seguente tabella delle cause possibili e relativi rimedi consigliati prima di interpellare il Servizio Assistenza.



*Se non sarà possibile risalire alla causa dell'inconveniente occorrerà spegnere l'apparecchio, scollegare la spina dall'alimentazione elettrica e chiamare il Servizio Assistenza.*

| INCONVENIENTI  | CAUSE POSSIBILI E RIMEDI CONSIGLIATI   |
|--|--|
| Premendo il pulsante di accensione il motore di aspirazione non si avvia.                                    | La spina elettrica non è collegata alla presa, oppure non c'è erogazione di corrente sulla rete.   |
|  | Il connettore elettrico sul motore di aspirazione è scollegato.  |
| Il motore di aspirazione si è avviato, ma premendo il pulsante di illuminazione le lampade non si accendono. | Lampade esaurite o bruciate. Sostituirle.  |
|  | Lampade non inserite a fondo nella propria sede.   |
|  | Trasformatore guasto. Chiamare il Servizio Assistenza.   |
| Il motore è avviato ma i fumi di cottura non vengono aspirati.   | Filtri metallici o a carboni attivi intasati. Pulire i filtri metallici o sostituire i filtri a carboni attivi. Prima di accedere alle parti interne scollegare la cappa dall'alimentazione elettrica.   |
|  | Condotto di scarico ostruito.  |
| Il motore di aspirazione si spegne improvvisamente dopo alcuni minuti di funzionamento.                      | E' normale se è stato attivato lo spegnimento temporizzato.  |
| A motore spento il pulsante di spegnimento temporizzato emette una luce rossa.                               | E' normale dopo il raggiungimento delle 30 ore di funzionamento. L'allarme ottico (luce rossa fissa) segnala la necessità di lavare i filtri metallici. Per annullare l'allarme ottico di saturazione filtri è sufficiente premere il pulsante per alcuni secondi. |



|   |    |
|---|----|
| GENERAL SAFETY GUIDELINES.....                                  | 3  |
| ELECTRICAL SAFETY.....  | 3  |
| PROPER USE .....  | 4  |
| ECOLOGICAL DISPOSAL .....                                       | 4  |
| COMPONENTS .....  | 5  |
| DIMENSIONS .....  | 6  |
| ASSEMBLY .....  | 7  |
| Minimum distance from cooktop .....                             | 7  |
| Removing the chimney from the hood (GK and AK hoods only) ..... | 8  |
| Removing the metallic filters.....                              | 8  |
| Removing the chimney .....                                      | 8  |
| Hood assembly .....   | 9  |
| Chimney assembly .....  | 10 |
| Refitting the metallic filters.....                             | 10 |
| Plastic reducer .....   | 10 |
| ELECTRICAL CONNECTIONS .....                                    | 11 |
| TEST.....   | 11 |
| OPERATION.....  | 12 |
| Electronic control panel .....                                  | 12 |
| On/off button.....  | 12 |
| Increase button.....  | 12 |
| Decrease button .....   | 12 |
| Intensive operation .....                                       | 12 |
| Timed switch-off and filter saturation alarm .....              | 12 |
| Light button.....   | 12 |
| TIPS.....   | 13 |
| Exhaust hood with outside discharge .....                       | 13 |
| Recirculating range hood with filter .....                      | 13 |
| CLEANING OF THE HOOD .....                                      | 14 |
| Charcoal filters.....   | 14 |
| Metal grease-trapping filters .....                             | 14 |
| Cleaning the stainless steel surfaces .....                     | 14 |
| Cleaning the polished surfaces .....                            | 14 |
| Cleaning the inside of the appliance.....                       | 14 |
| Cleaning the control panel.....                                 | 14 |
| LAMP REPLACEMENT .....  | 15 |
| ACCESSORIES ON REQUEST .....                                    | 16 |
| Coloured edge (type GK hoods only) .....                        | 16 |
| Active charcoal filters.....                                    | 16 |
| Models with square filter (type K and AKL hoods) .....          | 16 |
| Models with round filter (type GK and AK hoods).....            | 16 |
| TROUBLESHOOTING.....  | 17 |

## Thank you for choosing this product...

... dedicated to real lovers of cooking. Our goal has always been to promote a culture of good taste, attention to detail, and a refined, stylish design for the kitchen. This appliance's power, reliability, ease of use and easy cleaning, teamed with its elegant appearance, make it one of a kind. Its exceptional performance is comparable only with professional equipment because it is designed with solid criteria aimed at productivity, safety and ergonomics and is built with superior quality materials. It is our sole desire to share with you our passion for cooking with art, style and elegance.

### Manual sections

**General information.** Product presentation, structure of the use manual, explanation of the symbols used and important notices on operator safety, product integrity and the validity of the warranty.

**Warnings.** General regulations regarding the safety of operators and correct appliance use.

**Installation.** Instructions for the qualified technician in charge of installing, connections, commissioning and testing the appliance.

**Use.** Description of controls, switching on the appliance and tips.

**Cleaning and Maintenance.** Recommended cleaning procedures and useful advice for ensuring the appliance continues to work efficiently and look good over time.

**Special maintenance.** Maintenance, repairs and checks to be carried out only when required and with the assistance of a qualified technician.

**Accessories.** Description, installation and use of the accessories supplied with the equipment or on request.

### Symbols used



**Important note.** *Failure to comply may cause danger that may jeopardise the user's health and the integrity of the equipment.*



**Correct procedure.** *Compliance is strongly recommended.*



**Original spare parts.** *The use of original spare parts ensures the equipment performs reliably over time.*

### Disclaimer

- This equipment is designed for domestic use only, not for professional use.
- The use in a professional setting or any other use considered improper cause the immediate decline of the guarantee.
- The appliance meets the conformity requirements of current EC standards.
- This manual is an integral part of the purchased product, It should be preserved for the product's entire lifespan.
- Before using the product, we recommend carefully reading this manual and all the instructions it contains.
- These instructions are valid solely for the countries the symbols of which are shown on the cover page.
- The appliance must be installed by qualified personnel in accordance with current regulations.
- The manufacturer is not liable for any inaccuracies in this booklet resulting from printing or transcription errors. The manufacturer reserves the right to modify its products as it considers necessary or in the interests of the user, without compromising their essential safety and operating characteristics.

## General safety guidelines

- DO NOT LEAVE PACKING RESIDUE UNATTENDED AROUND THE HOME.
- SEPARATE OUT THE VARIOUS WASTE MATERIALS AND TAKE THEM TO THE NEAREST RECYCLING CENTRE.
- THE TECHNICAL SPECIFICATIONS OF THE APPLIANCE ARE SHOWN ON THE RATING PLATE LOCATED INSIDE THE RANGE HOOD. MAKE SURE THE MAINS VOLTAGE CORRESPONDS TO THE VALUES ON THE RATING PLATE.
- INSTALLATION AND SERVICING SHOULD BE CARRIED OUT BY QUALIFIED PERSONNEL IN ACCORDANCE WITH CURRENT REGULATIONS.
- DO NOT CONNECT THE APPLIANCE TO FLUES (FROM BOILERS, FIREPLACES, ETC.).
- ENSURE THERE IS ADEQUATE VENTILATION OF THE ROOM WHEN THE RANGEHOOD IS USED AT THE SAME TIME AS APPLIANCES BURNING GAS OR OTHER FUELS. ENSURE THAT ALL REGULATIONS CONCERNING THE DISCHARGE OF EXHAUST AIR HAVE BEEN FULFILLED BEFORE YOU USE THE APPLIANCE.
- ALWAYS ENSURE THE ROOM IS SUFFICIENTLY VENTILATED WHEN THE EXTRACTOR HOOD AND GAS-FIRED APPLIANCES ARE USED AT THE SAME TIME.
- BEFORE OPERATING THE APPLIANCE IT IS ESSENTIAL TO REMOVE THE PROTECTIVE FILM FROM THE INTERIOR AND EXTERIOR.
- IMMEDIATELY AFTER INSTALLATION, TEST THE APPLIANCE BRIEFLY USING THE DIRECTIONS FOR USE. IF IT FAILS TO WORK, CONTACT YOUR NEAREST TECHNICAL SERVICE CENTRE. NEVER ATTEMPT TO REPAIR THE APPLIANCE.
- THE MAXIMUM WEIGHT OF ANY OBJECT PLACED ABOVE THE HOOD, OR HUNG TO IT (IF POSSIBLE) MUST NOT EXCEED 1,5 KILOS.

## Electrical safety

- THE APPLIANCE MUST BE INSTALLED BY QUALIFIED PERSONNEL, IN ACCORDANCE WITH THE STANDARDS IN FORCE. IF THE SUPPLY CORD IS DAMAGED, IT MUST BE REPLACED BY THE MANUFACTURER, ITS SERVICE AGENT OR SIMILARLY QUALIFIED PERSONS IN ORDER TO AVOID A HAZARD. ANY MODIFICATIONS THAT MAY BE REQUIRED TO THE ELECTRICAL SYSTEM FOR THE INSTALLATION OF THE RANGE HOOD MUST ONLY BE MADE BY QUALIFIED ELECTRICIANS. IT IS DANGEROUS TO MODIFY OR ATTEMPT TO MODIFY THE CHARACTERISTICS OF THIS SYSTEM. IN THE EVENT OF MALFUNCTIONS OR IF REPAIRS ARE REQUIRED TO THE APPLIANCE, DO NOT ATTEMPT TO SOLVE THE PROBLEMS DIRECTLY. REPAIRS PERFORMED BY UNQUALIFIED PERSONS MAY CAUSE DAMAGE. FOR ALL REPAIR AND OTHER WORK ON THE APPLIANCE, CONTACT AN AUTHORISED SERVICE/SPARE PARTS CENTRE.
- THE EARTH CONNECTION IS OBLIGATORY CONFORMING TO THE MODALITIES ENVISAGED BY THE SAFETY STANDARDS OF THE ELECTRICAL WIRING SYSTEM. THE ELECTRICAL SYSTEM FEATURES AN EARTH CONNECTION IN COMPLIANCE WITH INTERNATIONAL SAFETY STANDARDS; FURTHERMORE, IT IS COMPLIANT WITH THE EUROPEAN STANDARD FOR ELECTROMAGNETIC COMPATIBILITY.
- ALWAYS CHECK THAT ALL THE ELECTRICAL PARTS ARE OFF WHEN THE APPLIANCE IS NOT BEING USED.
- THE PLUG TO BE CONNECTED TO THE POWER SUPPLY CABLE AND THE RELATIVE SOCKET MUST BE THE SAME TYPE AND MUST COMPLY WITH CURRENT STANDARDS. AFTER INSTALLING THE APPLIANCE MAKE SURE THAT THE PLUG IS ACCESSIBLE TO ALLOW THE PERIODICAL CHECK-UP. DO NOT PULL OUT THE PLUG BY PULLING THE CABLE.
- BEFORE DOING ANY WORK INSIDE THE RANGE HOOD, DISCONNECT THE APPLIANCE FROM THE MAINS POWER SUPPLY. CHECK THAT THE WIRES INSIDE THE RANGE HOOD ARE NOT DISCONNECTED OR CUT; IF THIS IS THE CASE, CONTACT YOUR NEAREST SERVICE CENTRE.
- DO NOT USE REDUCERS, ADAPTERS OR SHUNTS.

## 4 Warnings

### Proper use

- THE APPLIANCE IS DESIGNED TO BE USED BY ADULTS ONLY. DO NOT ALLOW CHILDREN TO APPROACH THE APPLIANCE OR USE IT AS A TOY.
- NEVER COOK ON "OPEN" FLAMES UNDER THE RANGE HOOD. CHECK DEEP-FRYERS DURING USE: SUPERHEATED OIL MAY BE FLAMMABLE.
- DO NOT USE METAL SPONGES OR SHARP SCRAPERS ON THE EXTERNAL SURFACES. FOR CLEANING USE NORMAL NON-ABRASIVE PRODUCTS, WITH WOODEN OR PLASTIC UTENSILS IF NECESSARY. RINSE THOROUGHLY AND DRY WITH A SOFT CLOTH.
- CARRY OUT MAINTENANCE ON THE FILTERS AS AND WHEN RECOMMENDED IN THE RELEVANT SECTION OF THIS MANUAL REGARDING HOOD MAINTENANCE AND CLEANLINESS.

### Ecological disposal

- THE PRODUCT PACKING IS MADE OF NON-POLLUTING, ENVIRONMENT FRIENDLY AND RECYCLABLE MATERIALS. DISPOSE OF THE PACKING CORRECTLY AT RECYCLING AND DISPOSAL CENTRES.
- THE SYMBOL  INDICATES THAT THIS APPLIANCE MAY NOT BE TREATED AS HOUSEHOLD WASTE. INSTEAD IT SHALL BE HANDED OVER TO THE APPLICABLE COLLECTION POINT FOR THE RECYCLING OF ELECTRICAL AND ELECTRONIC EQUIPMENT. FOR MORE DETAILED INFORMATION ABOUT RECOVERY AND RECYCLING OF THIS PRODUCT, PLEASE CONTACT YOUR LOCAL CITY OFFICE, YOUR HOUSEHOLD WASTE DISPOSAL SERVICE OR THE SHOP WHERE YOU PURCHASED THE PRODUCT.



## Components

The packing contains the following components:

- an extraction/filtration hood;
- a chimney complete with extension;
- one or two wall mounting bars, depending on hood type;
- two or four 8 mm toggle bolts with screws, depending on hood type;
- four 6 mm toggle bolts with screws;
- ten self-tapping screws;
- plastic reducer with 12 cm diameter;
- this use manual.

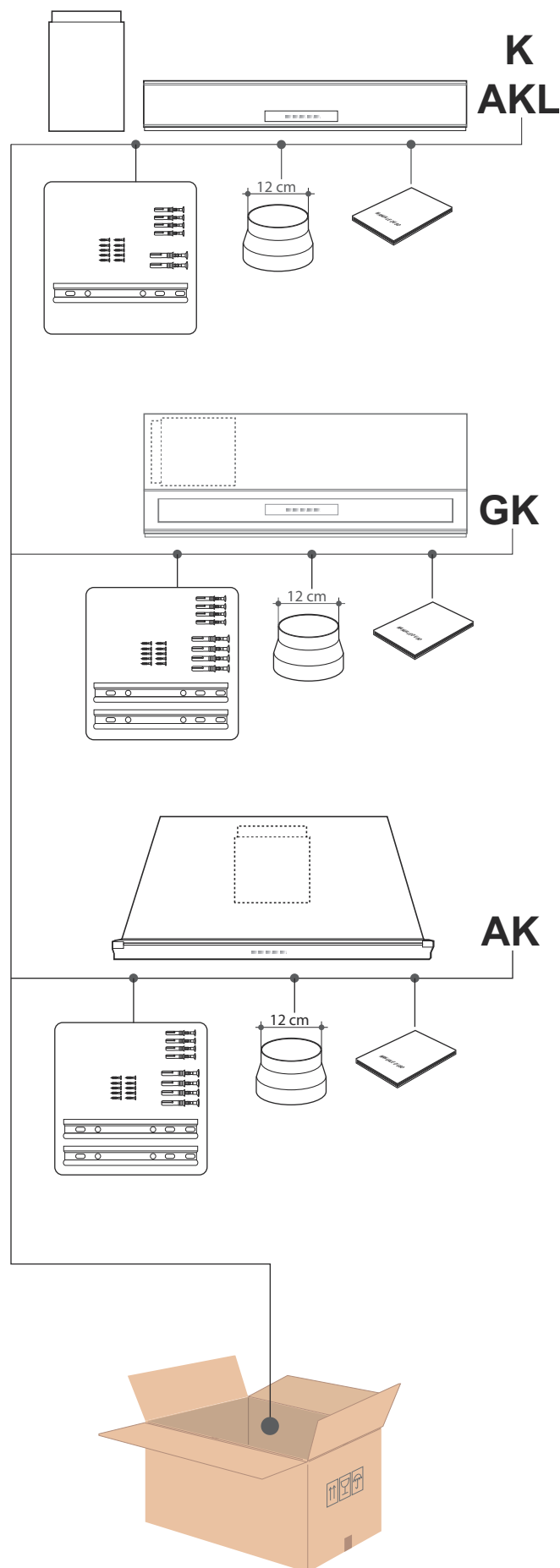

## Dimensions

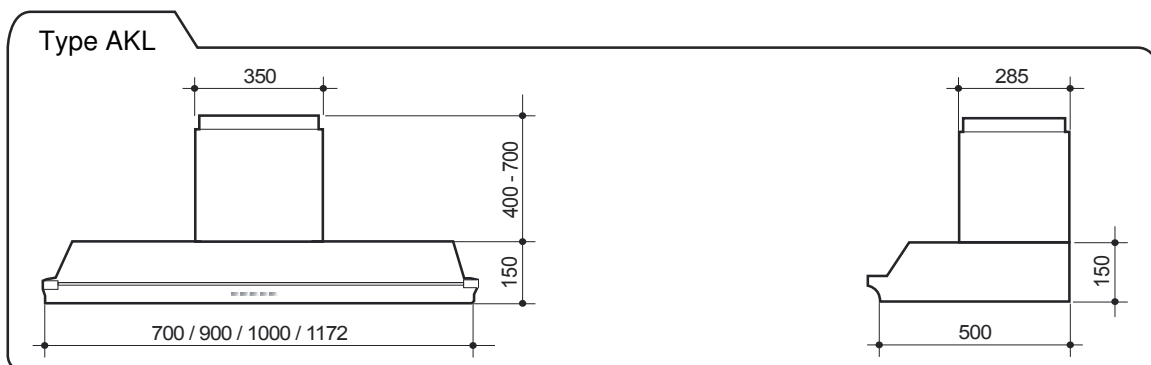
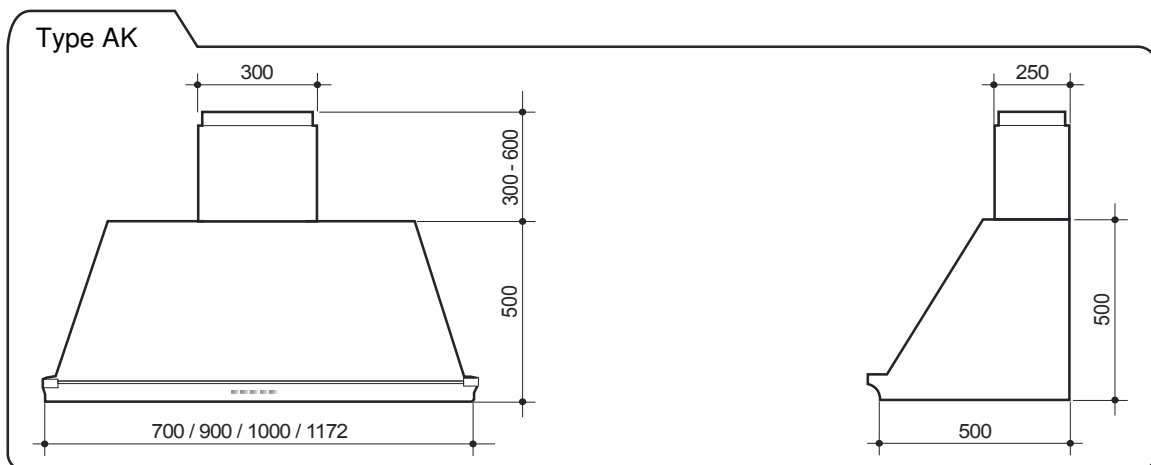
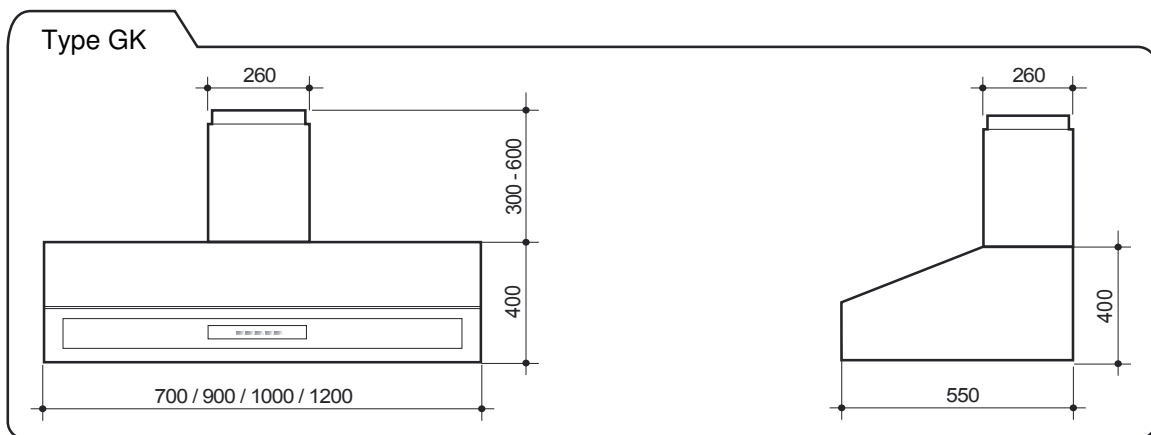
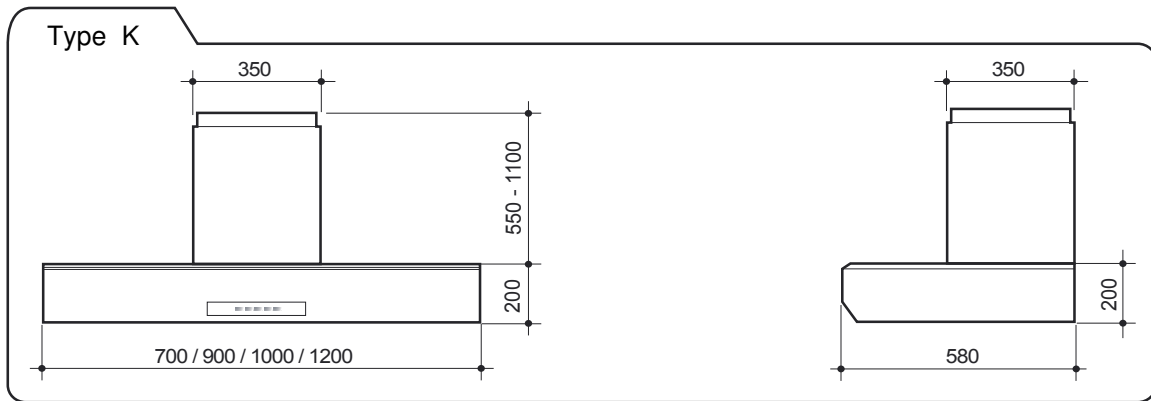

# Assembly

## Minimum distance from cooktop

The minimum distance between the gas cooktop and the bottom of the hood must be at least 750 mm. If the gas cooktop manual specifies a greater distance, this should be taken into account.

At horizontal sections, the pipe must be slightly tilted upwards (about +10%) to allow the extracted air to exit more easily.  
Keep the number of bends to a minimum and check that pipes are the minimum essential length.

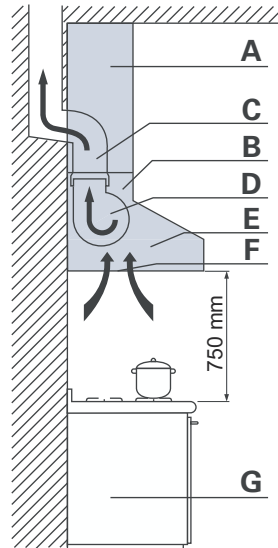

Exhaust hood with outside discharge

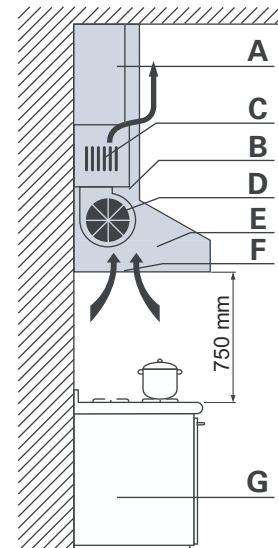

Recirculating range hood with filter

|          |                |          |              |          |               |          |              |
|----------|----------------|----------|--------------|----------|---------------|----------|--------------|
| <b>A</b> | TOP SECTION    | <b>C</b> | FUME EXHAUST | <b>E</b> | HOOD UNIT     | <b>G</b> | COOKING UNIT |
| <b>B</b> | CENTER SECTION | <b>D</b> | FAN EXHAUST  | <b>F</b> | METAL FILTERS |          |              |

## Removing the chimney from the hood (GK and AK hoods only)



In type "K" and "AKL" hoods, the chimney is packed next to the hood; in type "GK" hoods, the chimney is secured in the interior compartment and turned 90° (fig. 1); in type "AK" hoods, the chimney is secured in the interior compartment, in a central position in front of the suction motor (fig. 2).

### Removing the metallic filters

- Lower the splines "A1" and pull the filters "A" downwards.
- Keeping the filters tilted down, remove them by pulling out.



The connector "B" is now accessible. In type "GK" and "AK" hoods (figure 2), the connector "B" should be released from the suction motor to allow the removal of the plastic reducer "E".

### Removing the chimney

- Unscrew the screws "C" to free the chimney "D".
- Take out the chimney "D", complete with extension, from the hood compartment.

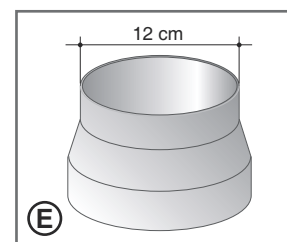
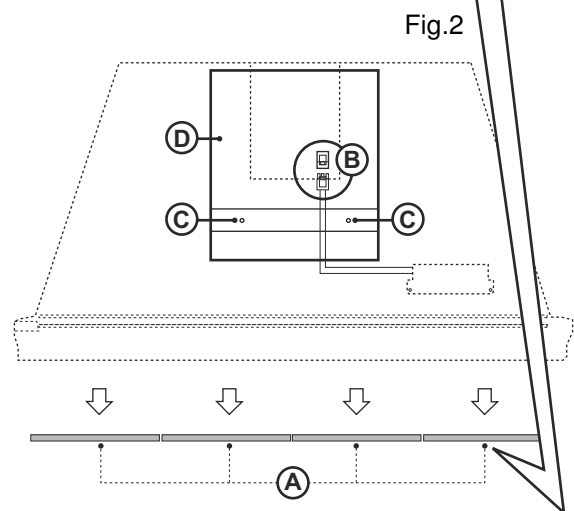
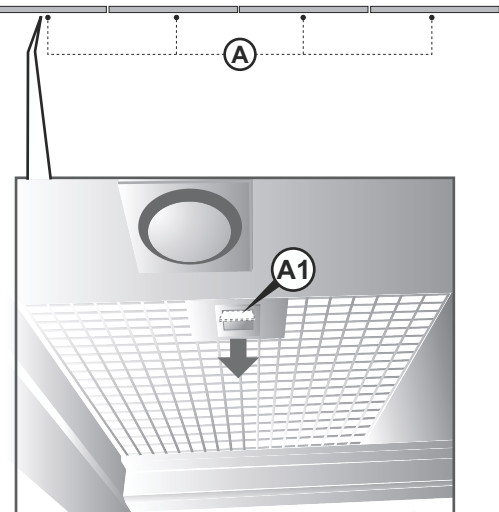
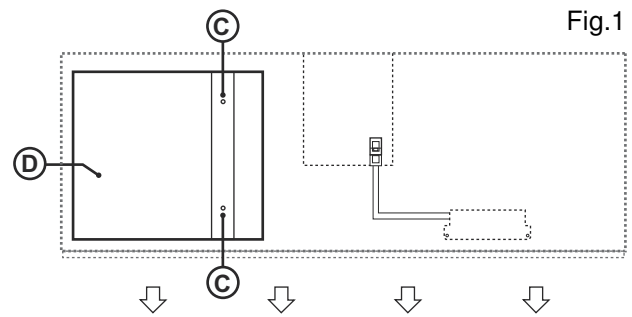

### Hood assembly

- Rest the mounting bar "A" against the wall, at a height determined by the sum of the 750 mm distance from the cooktop + the "h" value relating to the relevant model of hood.
- "Type K" hood: h = 520 mm
- "Type AKL" hood: h = 475 mm
- "Type GK" hood: h = 357 mm
- "Type AK" hood: h = 413 mm
- Check the horizontal alignment with a spirit level and mark the 2 holes to be drilled at the ends of the bar.
- Drill the holes, insert 2 x 8 mm dia. screw anchors, and fasten the bar using the corresponding screws.
- Hook the range hood to the support bar.
- Adjust the alignment of the range hood using the screws on the brackets. The top screw "B" adjust the distance from the wall, the bottom screw "C" adjust the height.
- Fasten the bottom of the hood to the wall with the screws and two 6 mm bolts using the holes "F".

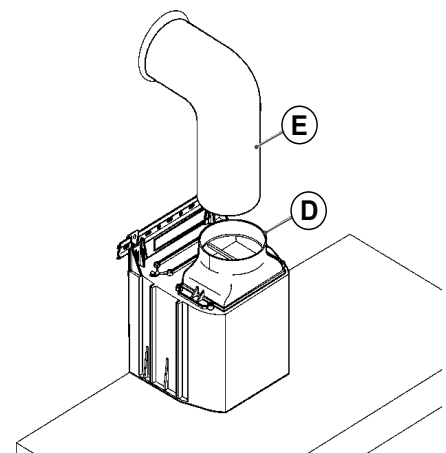
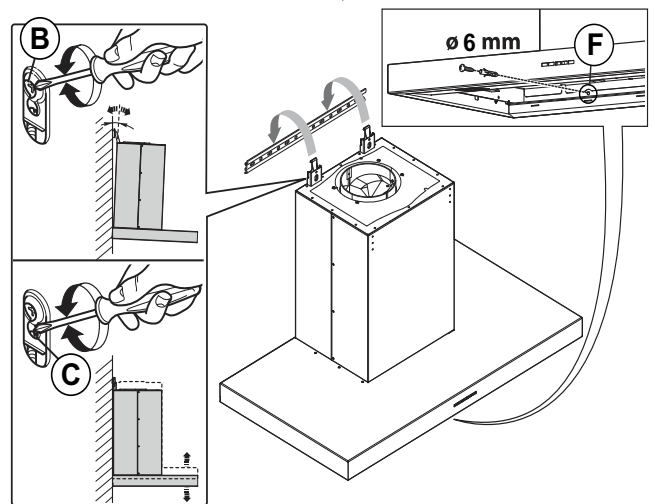
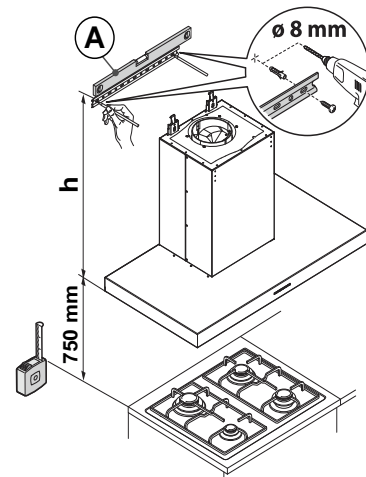
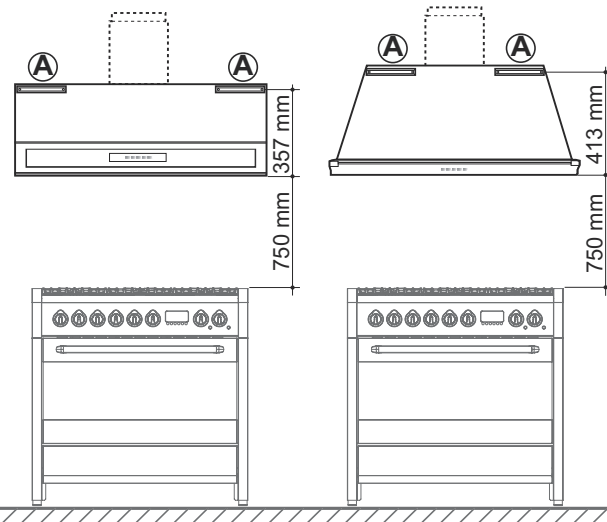
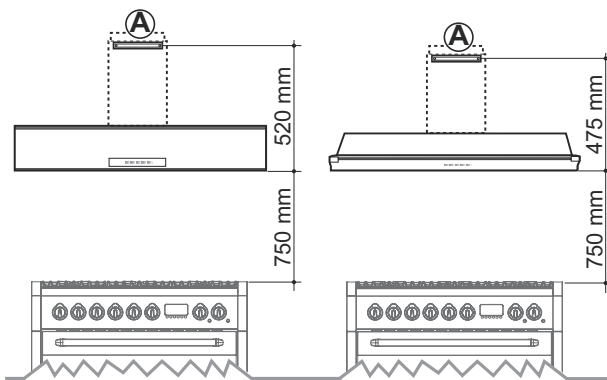

- For extractor hoods: connect pipe "E" (not supplied) coming from the duct hole to union "D".

## 10 Installation

### Chimney assembly

- Move part "G" towards the hood until fully inserted.
- Screw part "G" to the hood using the self-tapping screws "N".
- Slide the telescopic component "H" to reach the required height.
- Mark the wall at the position of the two holes "Q" in the mounting bar "L".
- Lower the telescopic component "H" and remove the mounting bar "L" by unscrewing the two screws "M".
- Move the mounting bar "L" to the wall in line with the previously marked holes.
- Use a spirit level to check the horizontal alignment and drill the holes.
- Insert two 6 mm toggle bolts and fasten the mounting bar "L" to the wall.
- Screw the telescopic component "H" to the mounting bar "L" with the screws "M".

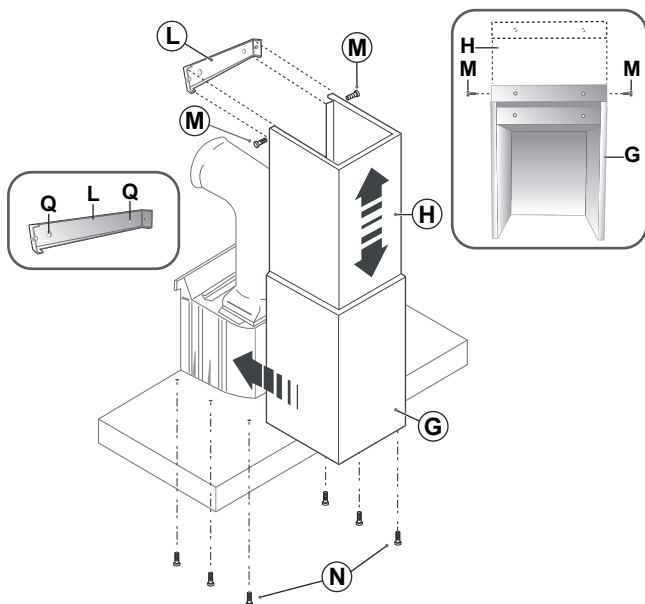

### Refitting the metallic filters

Reposition the filters by introducing first the guides "P" into the rear slots, then push the filters up and lock them in position by closing the splines "A".

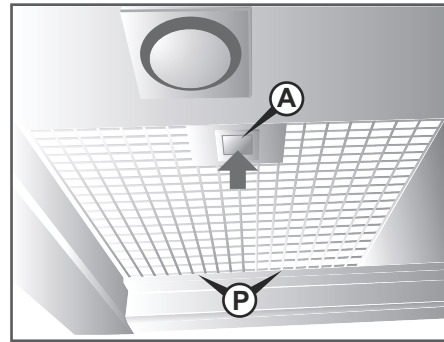

### Plastic reducer

The motor exhaust union has a diameter of 15 cm. The hoods are fitted with a 12 cm plastic reducer.

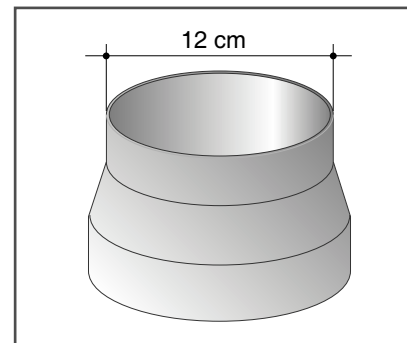

*If previously disconnected, reconnect the connector "B" to the suction motor.*

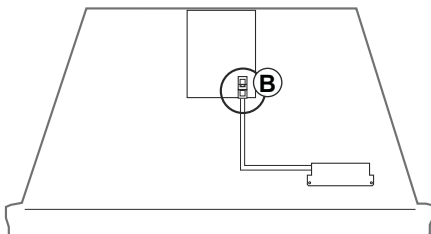

## Electrical connections



*The connections must be performed in compliance with the legal standards in force. Check that the relief valve and the electrical system are able to support the load of the appliance.*

*The equipment is not fitted with plugs.*

*The yellow/green earth wire must not be disconnected by the switch.*

*The technical specifications of the appliance are shown on the rating plate located inside the range hood. Make sure the mains voltage corresponds to the values on the rating plate.*

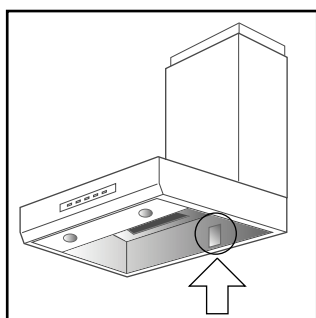

Use plugs conforming to current electrical standards, taking into account that:

- the yellow-green wire must be used for the earth;
- the blue wire must be used for the neutral;
- the brown wire must be used for the phase; the cable must not come into contact with hot parts (over 75 °C);
- fit a plug that is suitable for the load to the power cable, and connect it to a suitable power outlet.

Before plugging in the appliance, check that:

- the power voltage corresponds to that indicated on the specification plate;
- the earth connection is correct and operational;
- the power supply system has an effective earth connection according to current legislation;
- the socket or the omnipolar switch used are within easy reach when the appliance is installed.

## Test

Check:

- that the duct and external outlet are not blocked;
- the metallic and active charcoal filters (if fitted) are positioned correctly. Refer to section “Active charcoal filters” on p. 16.

Connect the hood to the electric supply, switch on the motor as described in section “Operation” on p. 12 and check:

- the correct operation and suction capacity at all selectable speeds;
- the correct operation of the lights.

## Operation

### Electronic control panel

The hood has three different suction speeds plus one for intensive operation.

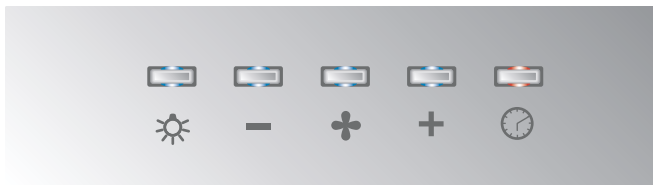

#### + On/off button

Press this button to start or stop suction. The hood will operate at the speed selected before last switching off.

#### + Increase button

Press this button to go to the next suction speed.

#### – Decrease button

Press this button to return to the previous suction speed.

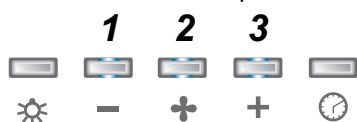

*Speeds 1, 2 and 3 can be seen by the number of lit buttons, not including the light and timed switch-off buttons.*

### Intensive operation

On pressing the increase button three times, the hood enters intensive operation mode (the button flashes). Intensive operation is timed and the motor returns automatically to the 3<sup>rd</sup> speed after about 15 minutes.



#### ⌚ Timed switch-off and filter saturation alarm

Press this button to automatically switch off the hood after 15 minutes of operation. The button will flash red until the suction motor switches off.

After about 30 hours of operation a warning light automatically appears to indicate the metallic filters should be cleaned (the button is lit with a steady red light even when the motor is off). Clean the metallic filters as described in section "Metal grease-trapping filters" on page 14.



To deactivate the warning light, hold the button down for a few seconds.

#### ☀ Light button

Press this button to switch the lights on and off.

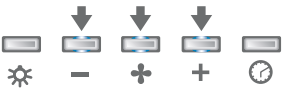
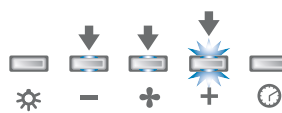

## Tips

|   |  |
|---|--|
|  | <p>FIRST SPEED (decrease button lit): to maintain clean air in the kitchen with low electric consumption.</p>  |
|  | <p>SECOND SPEED (decrease and on/off buttons lit): for normal cooking.</p>   |
|  | <p>THIRD SPEED (decrease, on/off and increase buttons lit): to eliminate strong odours and steam from the kitchen.</p>   |
|  | <p>INTENSIVE OPERATION (decrease and on/off buttons lit, increase button flashing): for use to eliminate very strong odours or excessive amounts of steam or to quickly eliminate particularly persistent cooking fumes. Intensive operation deactivates automatically after 15 minutes.</p> |

The range hood should be switched on when starting to cook, and left on until the odours disappear.

### Exhaust hood with outside discharge

In this version, the fumes and steam from the kitchen are conveyed outside through an exhaust duct. The exhaust conveyor that protrudes from the upper part of the range hood must be connected to a duct that carries the fumes and steam outside.



*Active charcoal filters are not used for this type of operation, as exhaust air is not reintroduced into the kitchen.*



*Always ensure the room is sufficiently ventilated when the extractor hood and gas-fired appliances are used at the same time.*

### Recirculating range hood with filter

In this version, the air passes through charcoal filters (available on demand) for purification, and is then recirculated back into the kitchen. Check that the charcoal filters are fitted to the motor, and if not, install them as described in the instructions “Active charcoal filters” at page 16.

## Cleaning of the hood

Regular maintenance ensures the hood will run efficiently over time. Particular attention should be paid to the metallic and active charcoal filters. Cleaning the filters and relative supports frequently will prevent the build-up of grease and grime. These substances, in addition to reducing the hood's performance, can be a fire hazard.



*Before performing any cleaning or maintenance operations, disconnect the appliance by unplugging it or using the main switch.  
Do not clean the surfaces of the appliance when they are still hot.  
Use only suitable detergents to clean the surfaces of the appliance. The manufacturer declines all responsibility and is not liable for damage arising from the use of unsuitable and/or other detergents than those indicated.  
Do not use pressure or steam spray guns to clean the appliance.  
Do not use liquids or solvents on electrical parts or close to the suction motor.*

### Charcoal filters

These trap the odours present in the stream of air that passes through them. The air is purified by passing a number of times through the filters and being recirculated into the kitchen. The charcoal filters cannot be cleaned, and should be replaced on average every 3-4 months (according to use). To replace the charcoal filters, see the instructions "Active charcoal filters" on page 16.

### Metal grease-trapping filters

These trap the fat and grease particles suspended in the air, and therefore should be washed every month in hot water and detergent, without bending them. To remove the metallic filters, see the instructions in section "Removing the metallic filters" on page 8. Wait until they are completely dry before repositioning them.

### Cleaning the stainless steel surfaces

To clean and preserve the stainless steel surfaces, use a solution of warm water and vinegar or neutral soap. Pour the solution onto a damp cloth and wipe the steel surface, in the direction of the satin finish, rinse thoroughly and dry with a soft cloth or chamois leather. Do not under any circumstances use metallic sponges or sharp scrapers that may damage the surfaces. Only use non-scratch, non-abrasive sponges and, if necessary, wooden or plastic utensils.

### Cleaning the polished surfaces

Clean with a non-abrasive, scratchproof sponge dampened with warm water and neutral soap or with a standard detergent for polished surfaces. Rinse and dry carefully with a soft cloth. Abrasive pastes, coarse wire pads, steel wool or acid will damage the surfaces. Do not use alcohol.

### Cleaning the inside of the appliance

The interior parts of the hood do not require any routine cleaning.

### Cleaning the control panel

Clean the control panel with a damp cloth

## Lamp replacement



*Make sure the appliance is disconnected from the mains power supply.*

*Light bulbs with different shapes and power ratings from the original may seriously damage the light compartment.*

- Remove, by levering with a screwdriver, the support ring "A" for the cover glass.
- Remove the cover glass "B" to access the light compartment.
- Replace the lamp with the same type (halogen max 20 W - 12 Volt, G4 fitting).
- Replace the glass cover "B" and fasten it using the special ring "A".

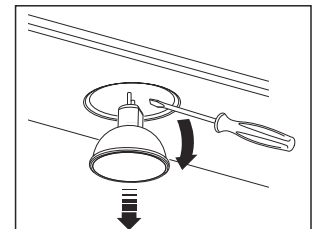
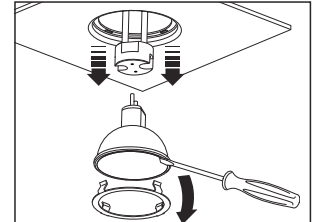
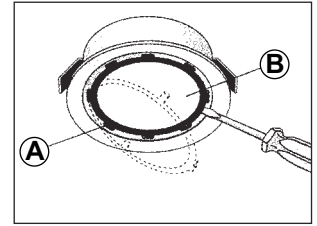

Model with "Square halogen light":

- Completely open the panel to a 90° angle (see figure) by pressing PUSH.
- Replace the lamp with the same type (halogen max 20 W - 12 Volt, G4 fitting).
- Close the panel correctly.

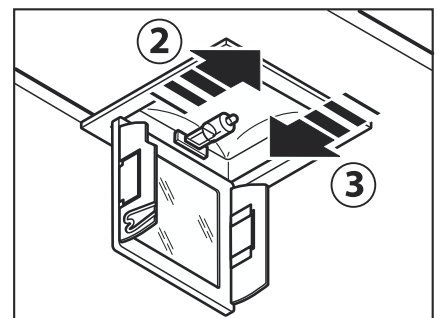
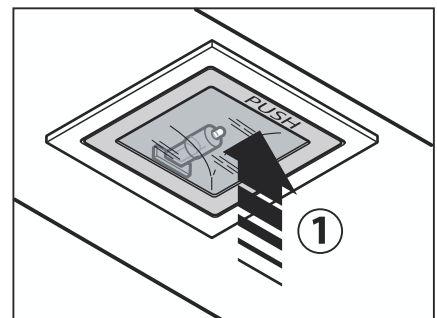

Model with LED spotlight

In this case the hood is equipped with high efficiency, low power LED spotlights with extremely high durability under normal use conditions.

## Accessories on request



*Make sure the appliance is disconnected from the mains power supply.*

### Coloured edge (type GK hoods only)

Front moulding in painted steel available in a variety of colours.

- Remove the metallic filters "A".
- Unscrew the ten screws "B" from inside the hood.
- Remove the standard edge.
- Replace with the new edge "C", making sure the control panel "D" is correctly fitted in the edge frame.
- Tighten the ten screws "B".
- Reposition the metallic filters "A".

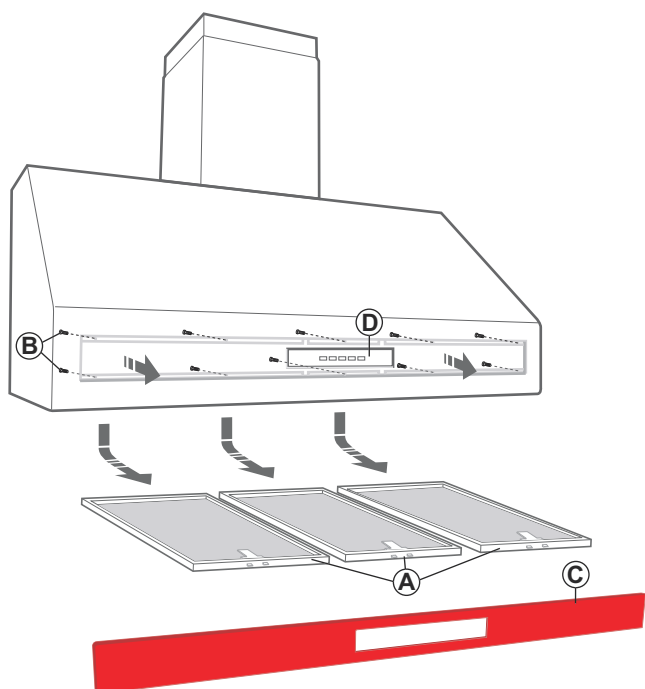

### Active charcoal filters

Two types of active charcoal filters are available, depending on the hood model.

#### Models with square filter (type K and AKL hoods)

- Remove the metallic filters.
- Place the nut "F" above the filter housing slot.
- Position the filter "B" in the housing and fasten it by screwing knob "C" in nut "F".
- Reposition the metallic filters.

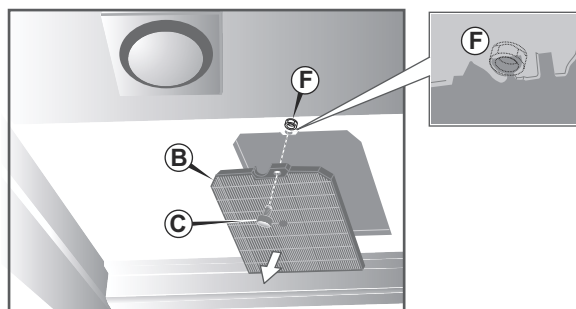

#### Models with round filter (type GK and AK hoods)

- Remove the metallic filters.
- Rest the filters on the motor (one on each side), taking care to place the pins close to hooks "E" on the motor.
- Turn the filters clockwise until properly hooked on.
- Reposition the metallic filters.

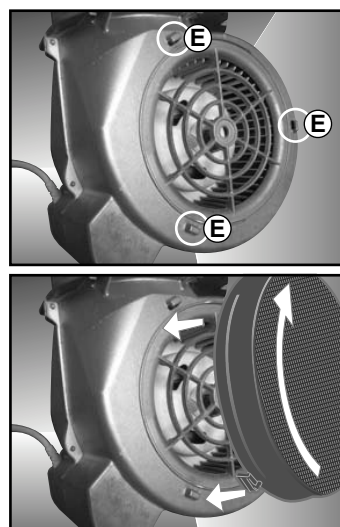

*Contact your distributor to order new active charcoal filters.*

# Troubleshooting

If the equipment is not working properly, consult the following table of possible causes and recommended remedies before contacting Customer Service.



*If the cause of the problem cannot be found, switch off the equipment, remove the plug and contact Customer Service.*

| PROBLEM  | POSSIBLE CAUSES AND RECOMMENDED REMEDY  |
|--|---|
| The suction motor does not start when the on button is pressed.                              | The plug is not connected to the socket or there is a mains failure.  |
|  | The electrical connector on the suction motor is disconnected.  |
| The suction motor starts, but the lights do not switch on when the lights button is pressed. | Bulbs blown. Replace them.  |
|  | Bulbs not fully inserted.   |
|  | Transformer faulty. Contact Customer Service.   |
| The motor starts but cooking fumes are not extracted.  | Metallic or active charcoal filters clogged. Clean metallic filters or replace the active charcoal filters. Disconnect the hood from the mains before accessing internal parts.   |
|  | Duct clogged.   |
| The suction motor stops suddenly after running for a few minutes.                            | This is normal if the timed switch-off has been activated.  |
| When the motor is off the timed switch-off button is lit with a red light.                   | This is normal after 30 hours of operation. The warning light (steady red light) signals the need to clean the metallic filters. To eliminate the filter saturation warning light, simply hold the button down for a few seconds. |



|   |    |
|---|----|
| SÉCURITÉ GÉNÉRALE .....   | 3  |
| SÉCURITÉ ÉLECTRIQUE.....  | 3  |
| UTILISATION CORRECTE .....  | 4  |
| ELIMINATION ÉCOLOGIQUE.....   | 4  |
| COMPOSANTS .....  | 5  |
| DIMENSIONS .....  | 6  |
| MONTAGE.....  | 7  |
| Distance minimum du plan .....                                      | 7  |
| Extraction de la conduite des fumées (hottes de type GK et AK)..... | 8  |
| Extraction des filtres métalliques .....                            | 8  |
| Extraction de la conduite des fumées.....                           | 8  |
| Montage de la hotte .....   | 9  |
| Montage de la conduite des fumées.....                              | 10 |
| Remontage des filtres métalliques .....                             | 10 |
| Adaptateur en plastique.....  | 10 |
| BRANCHEMENT ÉLECTRIQUE .....  | 11 |
| TEST.....   | 11 |
| FONCTIONNEMENT.....   | 12 |
| Boîtier de commande électronique .....                              | 12 |
| Bouton d'allumage / extinction.....                                 | 12 |
| Bouton d'augmentation.....  | 12 |
| Bouton de diminution.....   | 12 |
| Fonctionnement intensif .....                                       | 12 |
| Extinction temporisée et alarme saturation filtres.....             | 12 |
| Bouton d'éclairage .....  | 12 |
| CONSEILS.....   | 13 |
| Hotte aspirante à évacuation extérieure .....                       | 13 |
| Hotte filtrante recyclage d'air .....                               | 13 |
| NETTOYAGE DE LA HOTTE .....   | 14 |
| Filtres au charbon actif .....                                      | 14 |
| Filtres anti-graisse métalliques .....                              | 14 |
| Nettoyage des surfaces en acier inox .....                          | 14 |
| Nettoyage des surfaces peintes .....                                | 14 |
| Nettoyage intérieur de la hotte .....                               | 14 |
| Nettoyage du panneau de commandes.....                              | 14 |
| REPLACEMENTE AMPOULE.....   | 15 |
| ACCESSOIRES SUR DEMANDE .....                                       | 16 |
| Profil coloré (uniquement hottes de type GK).....                   | 16 |
| Filtres aux charbons actifs .....                                   | 16 |
| Modèles à filtre carré (hottes de type K et AKL).....               | 16 |
| Modèles à filtre rond (hottes de type GK et AK) .....               | 16 |
| INCONVÉNIENTS, CAUSES POSSIBLES ET REMÈDES CONSEILLÉS .....         | 17 |

## Merci d'avoir choisi ce produit...

... destiné aux véritables amateurs de cuisine. Notre objectif est depuis toujours la culture du bon goût, le soin de chaque détail, la recherche d'un design sobre et raffiné appliqué à la pratique de la cuisine.

La puissance, la fiabilité, l'utilisation simple et le nettoyage facile, joints à une esthétique élégante, font de cet appareil électroménager un objet haut de gamme, unique en son genre. Vous en évalueriez vous-même les performances exceptionnelles, comparables seulement aux appareils professionnels, car ils sont conçus selon des critères solides ayant pour objectif la productivité et la sécurité, et construits avec des matériaux de très haute qualité.

Notre seul désir est de pouvoir partager avec vous la passion commune de cuisiner avec art, style et élégance.

### Parties du manuel

**Généralités.** Présentation du produit, structure du manuel d'utilisation, explication des symboles utilisés et notes importantes concernant la sécurité de l'opérateur, l'intégrité du produit et la validité de la garantie.

**Avertissements.** Consignes d'utilisation générales concernant la sécurité des opérateurs et l'utilisation correcte de l'appareil.

**Installation.** Instructions destinées au technicien qualifié qui doit effectuer l'installation, le branchement, la mise en service et le contrôle de l'appareil.

**Utilisation.** Description des commandes, allumage de l'appareil et conseils.

**Nettoyage et maintenance.** Les modalités de nettoyage les plus opportunes et les conseils utiles pour assurer le rendement et la qualité esthétique dans le temps.

**Entretien extraordinaire.** Interventions d'entretien, de remplacement et de contrôle à n'effectuer qu'en cas de nécessité et à l'aide d'un technicien qualifié.

**Accessoires.** Description, installation et utilisation des accessoires fournis avec l'appareil de série et sur demande.

## Symboles utilisés



**Note importante.** *Le non respect est une cause de danger qui peut compromettre la sécurité de l'utilisateur et l'intégrité de l'appareil.*



**Procédure correcte.** *Le respect est fortement conseillé.*



**Pièces de rechange originales.** *L'utilisation de pièces de rechanges originales est une garantie de rendement et d'inaltérabilité dans la durée de l'appareil.*

## Clause de non responsabilité

- Cet appareil est destiné à une utilisation exclusivement domestique et non professionnelle.
- La destination à un usage professionnel, ou toute autre utilisation autre que l'utilisation spécifiée, entraîne l'annulation immédiate de la garantie.
- L'appareil répond aux critères de conformité aux normes CE en vigueur.
- Le présent manuel fait partie intégrante du produit acheté, Il faut le conserver pendant tout son cycle de vie.
- Avant d'utiliser le produit, nous conseillons une lecture attentive du présent manuel et de toutes les indications qui y figurent.
- Les présentes instructions ne sont valables que pour les pays de destination dont les symboles d'identification figurent sur la couverture.
- L'installation devra être effectuée par du personnel qualifiée et dans le respect des normes en vigueur.
- Le fabricant décline toute responsabilité pour les inexactitudes, imputables à des erreurs d'impression ou de transcription, contenues dans cette notice. Il se réserve le droit d'apporter les modifications qu'il juge nécessaires ou utiles à ses produits, même dans l'intérêt de l'utilisateur, sans pour autant compromettre les caractéristiques essentielles relatives au fonctionnement et à la sécurité.



## Sécurité générale

- NE JAMAIS LAISSER LES RESIDUS DE L'EMBALLAGE SANS SURVEILLANCE DANS L'ESPACE DOMESTIQUE.
- TRIER LES DIFFERENTS MATERIAUX DE REBUT PROVENANT DE L'EMBALLAGE ET LES REMETTRE AU CENTRE DE TRI SELECTIF LE PLUS PROCHE.
- LES DONNÉES TECHNIQUES DE L'APPAREIL SONT REPORTÉES SUR LA PLAQUE QUI SE TROUVENT À L'INTÉRIEUR DE LA HOTTE. VÉRIFIER SI LA TENSION DU RÉSEAU CORRESPOND À CELLE INDIQUÉE.
- LES OPERATIONS D'INSTALLATION ET D'ASSISTANCE DOIVENT ETRE EFFECTUEES PAR DU PERSONNEL QUALIFIE DANS LE RESPECT DES NORMES EN VIGUEUR.
- NE PAS RELIER L'APPAREIL AUX CONDUITS D'ÉVACUATION DES FUMÉES DUES À LA COMBUSTION (CHAUDIÈRES, CHEMINÉES, ETC.).
- S'ASSURER QUE LE LOCAL EST SUFFISAMMENT AÉRÉ S'IL FAUT FAIRE FONCTIONNER LA HOTTE EN MÊME TEMPS QUE CERTAINS APPAREILS QUI UTILISENT LE GAZ OU AUTRE COMME COMBUSTIBLE. S'ASSURER QUE LES NORMES EN VIGUEUR SUR L'ÉVACUATION DE L'AIR À L'EXTÉRIEUR DU LOCAL SONT RESPECTÉES AVANT D'UTILISER LA HOTTE.
- PRÉVOIR TOUJOURS UNE AÉRATION APPROPRIÉE DU LOCAL QUAND LA HOTTE D'ASPIRATION ET DES APPAREILS FONCTIONNANT AU GAZ SONT UTILISÉS SIMULTANÉMENT.
- AVANT DE METTRE L'APPAREIL EN FONCTION, IL EST INDISPENSABLE D'ENLEVER LES FILMS DE PROTECTION QUI LE REVETENT A L'INTERIEUR ET A L'EXTERIEUR.
- IMMEDIATEMENT APRES L'INSTALLATION, EFFECTUER UN BREF CONTROLE DE L'APPAREIL EN SUIVANT LE MODE D'EMPLOI; EN CAS DE NON FONCTIONNEMENT, CONTACTER LE CENTRE D'ASSISTANCE TECHNIQUE LE PLUS PROCHE. NE JAMAIS ESSAYER DE REPARER L'APPAREIL.
- LE POIDS MAXIMAL DES OBJETS ÉVENTUELS PLACÉS OU SUSPENDUS (QUAND C'EST PRÉVU) SUR LA HOTTE NE DOIT PAS DÉPASSER 1,5 KG.

## Sécurité électrique

- L'APPAREIL DOIT ÊTRE MONTÉ PAR UN INSTALLATEUR COMPÉTENT ET QUALIFIÉ, CONFORMÉMENT AUX NORMES EN VIGUEUR. SI LE CÂBLE D'ALIMENTATION EST ABIMÉ, DEMANDER AU FABRICANT, À UN SERVICE APRÈS-VENTE AGRÉÉ OU À UNE PERSONNE EXPÉRIMENTÉE DE LE REMPLACER AFIN DE PRÉVENIR TOUT RISQUE DE DANGER. LES MODIFICATIONS ÉVENTUELLES DE L'INSTALLATION ÉLECTRIQUE, QUI S'AVÈRENT NÉCESSAIRES POUR MONTER LA HOTTE, DOIVENT ÊTRE FAITES PAR DU PERSONNEL COMPÉTENT. IL EST DANGEREUX DE MODIFIER OU D'ESSAYER DE MODIFIER LES CARACTÉRISTIQUES DE CETTE INSTALLATION. EN CAS DE PANNE OU DE MAUVAIS FONCTIONNEMENT DE L'APPAREIL, NE PAS ESSAYER DE RÉSOUDRE LE PROBLÈME MAIS S'ADRESSER AU SERVICE APRÈS-VENTE AGRÉÉ. LES RÉPARATIONS FAITES PAR DES PERSONNES NON COMPÉTENTES PEUVENT ABÎMER L'APPAREIL. POUR TOUTE INTERVENTION, S'ADRESSER À UN SERVICE APRÈS-VENTE AGRÉÉ EN MESURE DE FOURNIR LES PIÈCES DÉTACHÉES.
- LE BRANCHEMENT TERRE DOIT ETRE EFFECTUE SELON LES MODALITES PREVUES PAR LES NORMES DE SECURITE DE L'INSTALLATION ELECTRIQUE. L'INSTALLATION ÉLECTRIQUE EST DOTÉE D'UN BRANCHEMENT À LA TERRE COMME REPORTÉ DANS LES NORMES DE SÉCURITÉ INTERNATIONALES; ELLE EST PAR AILLEURS CONFORME AUX NORMES EUROPÉENNES SUR LES PARASITES RADIO.
- TOUJOURS VÉRIFIER SI LES PARTIES ÉLECTRIQUES SONT ÉTEINTES QUAND L'APPAREIL N'EST PAS UTILISÉ.
- LA FICHE A RELIER AU CABLE D'ALIMENTATION ET LA PRISE DEVRONT ETRE DU MEME TYPE ET CONFORMES AUX NORMES EN VIGUEUR. APRES L'INSTALLATION DE L'APPAREIL S'ASSURER QUE LA FICHE DE PRISE DE COURANT SOIT ACCESSIBLE POUR L'INSPECTION PERIODIQUE. NE JAMAIS DEBRANCHER LA PRISE EN TIRANT LE CABLE.
- TOUJOURS DÉBRANCHER L'APPAREIL AVANT DE FAIRE UNE OPÉRATION QUELCONQUE À L'INTÉRIEUR DE LA HOTTE. S'ASSURER QU'AUCUN FIL N'EST DÉBRANCHÉ OU COUPÉ; SI C'EST LE CAS, CONTACTER LE SERVICE APRÈS-VENTE LE PLUS PROCHE.
- EVITER L'UTILISATION DE RÉDUCTEURS, ADAPTATEURS OU DÉRIVATEURS.

### Utilisation correcte

- L'APPAREIL EST DESTINÉ À L'UTILISATION PAR DES PERSONNES ADULTES. NE PAS PERMETTRE AUX ENFANTS DE S'APPROCHER OU D'EN FAIRE UN OBJET DE JEU.
- NE PAS FAIRE CUIRE AVEC UNE FLAMME " LIBRE " EN DESSOUS DE LA HOTTE. VÉRIFIER LES FRITEUSES DURANT L'EMPLOI: L'HUILE SURCHAUFFÉE POURRAIT PRENDRE FEU.
- ÉVITER L'UTILISATION D'ÉPONGES MÉTALLIQUES ET DE RACLOIRS TRANCHANTS SUR LES SURFACES EXTERNES. POUR LE NETTOYAGE UTILISER DES PRODUITS NORMAUX NON ABRASIFS EN SE SERVANT, LE CAS ÉCHÉANT, D'USTENSILES EN BOIS OU EN MATIÈRE PLASTIQUE. RINCER SOIGNEUSEMENT ET ESSUYER AVEC UN CHIFFON DOUX.
- EFFECTUER UN ENTRETIEN SCRUPULEUX DES FILTRES SELON LA FRÉQUENCE CONSEILLÉE DANS LA SECTION DU PRÉSENT MANUEL CONSACRÉE À L'ENTRETIEN ET AU NETTOYAGE DE LA HOTTE.

### Élimination écologique

- POUR L'EMBALLAGE DES PRODUITS SONT UTILISÉS DES MATÉRIAUX NON POLLUANTS, COMPATIBLES AVEC L'ENVIRONNEMENT ET RECYCLABLES. PROCÉDER À UNE ÉLIMINATION CORRECTE DE L'EMBALLAGE DANS LES CENTRES DE COLLECTE, DE RECYCLAGE ET D'ÉLIMINATION.
- LE SYMBOLE  INDIQUE QUE CE PRODUIT NE PEUT EN AUCUN CAS ÊTRE TRAITÉ COMME DÉCHET MÉNAGER. IL DOIT PAR CONSÉQUENT ÊTRE REMIS À UN CENTRE DE COLLECTE DES DÉCHETS CHARGÉ DU RECYCLAGE DES ÉQUIPEMENTS ÉLECTRIQUES ET ÉLECTRONIQUES. POUR OBTENIR DE PLUS AMPLES DÉTAILS AU SUJET DU RÉCUPÉRATION ET DU RECYCLAGE DE CET APPAREIL, VEUILLEZ VOUS ADRESSER AU BUREAU COMPÉTENT DE VOTRE COMMUNE, À LA SOCIÉTÉ DE COLLECTE DES DÉCHETS OU DIRECTEMENT À VOTRE REVENDEUR.

## Composants

L'emballage contient les composants suivants:

- une hotte aspirante/filtrante;
- un conduit des fumées doté de rallonge;
- selon le type de hotte, une ou deux barres de fixation au mur;
- selon le type de hotte, deux ou quatre chevilles à expansion de 8 mm avec vis;
- quatre chevilles à expansion de 6 mm avec vis;
- dix vis autotaraudeuses;
- un adaptateur en plastique de 12 cm de diamètre;
- le présent manuel d'utilisation.

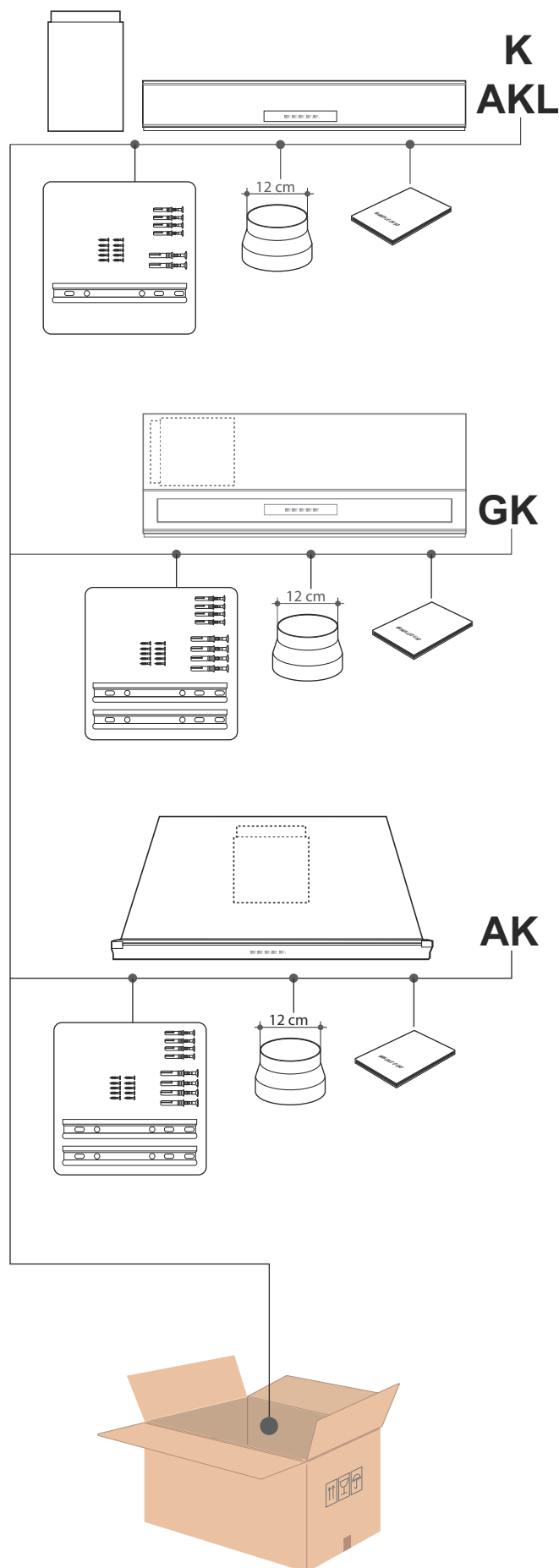

## Dimensions

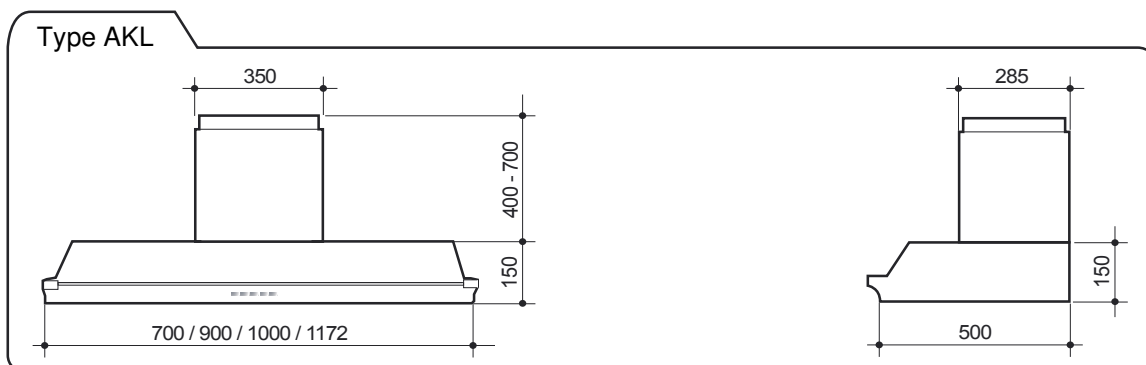
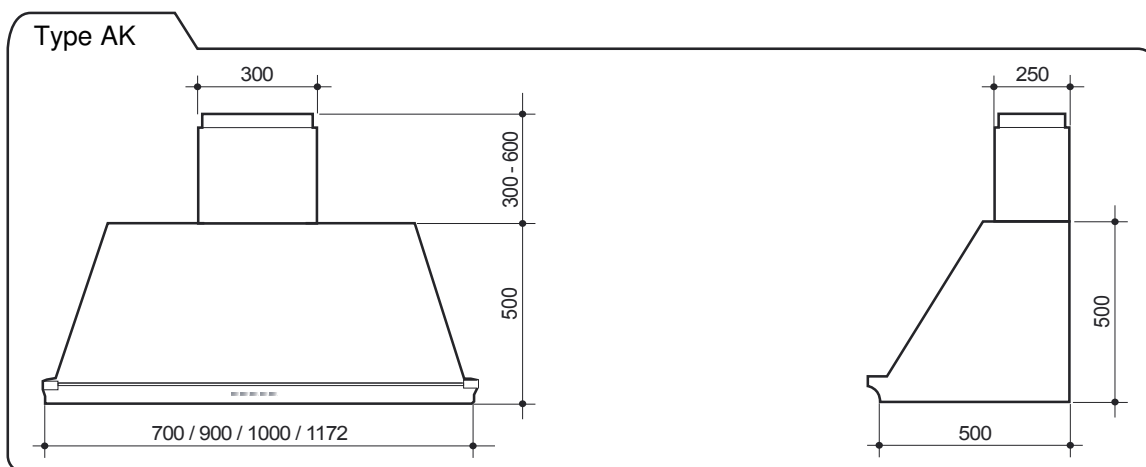
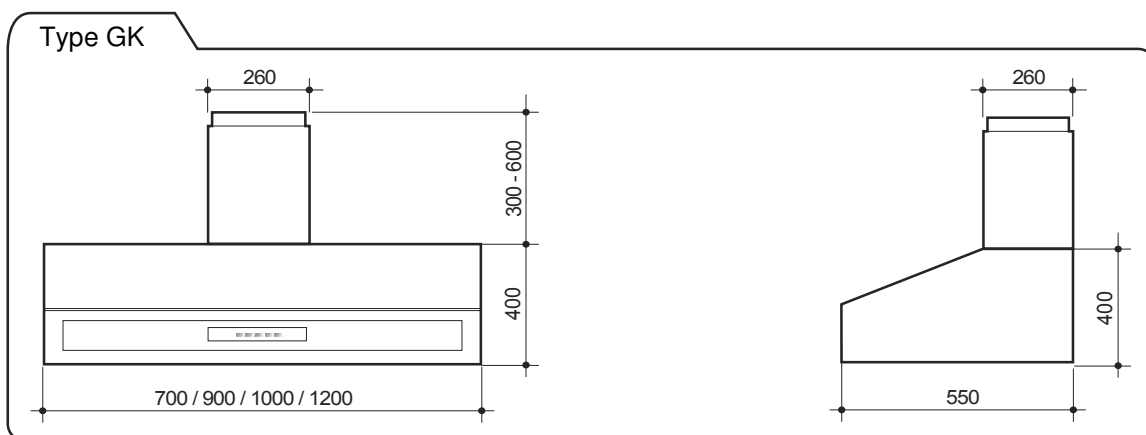
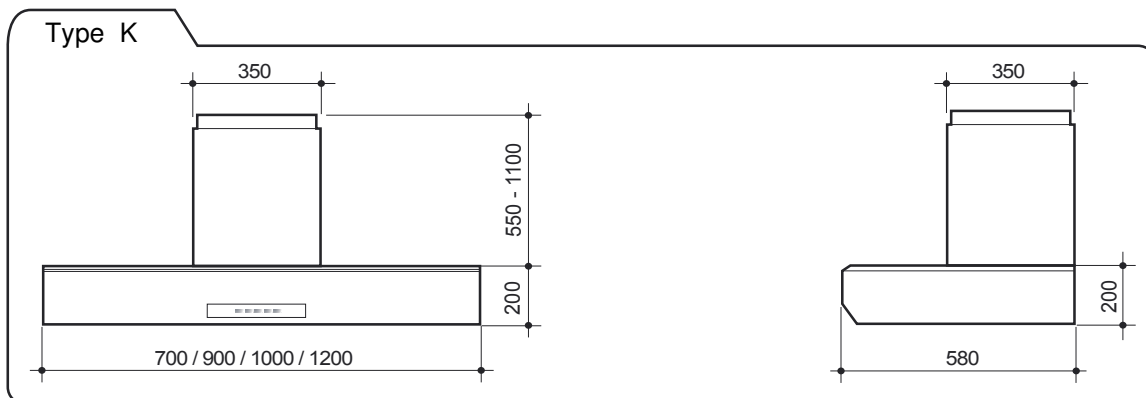

# Montage

## Distance minimum du plan

La distance minimum entre la surface du plan de cuisson à gaz et la partie la plus basse de la hotte devra être d'au moins 750 mm. Si le manuel d'utilisation du plan de cuisson à gaz spécifie une distance supérieure, il faudra en tenir compte.

Dans les segments horizontaux, le tube devra présenter une légère inclinaison vers le haut (+10% environ) pour faciliter la sortie de l'air aspiré. Réduire au minimum les courbes et s'assurer que les tubes sont de la longueur minimum indispensable.

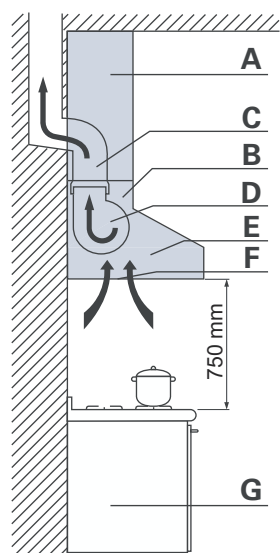

Hotte aspirante à évacuation extérieure

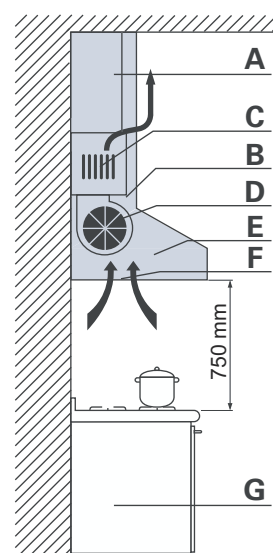

Hotte filtrante recyclage d'air

|          |               |          |                    |          |                   |          |                  |
|----------|---------------|----------|--------------------|----------|-------------------|----------|------------------|
| <b>A</b> | FÛT SUPÉRIEUR | <b>C</b> | SORTIE FUMÉE       | <b>E</b> | CORPS DE HOTTE    | <b>G</b> | UNITÉ DE CUISSON |
| <b>B</b> | FÛT INFÉRIEUR | <b>D</b> | MOTEUR VENTILATEUR | <b>F</b> | FILTRE MÉTALLIQUE |          |                  |

## Extraction de la conduite des fumées (hottes de type GK et AK)



Sur les hottes de type "K" et "AKL", la conduite des fumées se trouve à côté de la hotte dans l'emballage. Sur les hottes type "GK", la conduite des fumées est fixée dans le logement interne et retournée de 90° (fig. 1); sur les hottes de type "AK", la conduite des fumées est fixée dans le compartiment interne, en position centrale, devant le moteur d'aspiration (fig. 2).

### Extraction des filtres métalliques

- Abaisser les clavettes "A1" et tirer les filtres "A" vers le bas.
- En maintenant les filtres inclinés vers le bas, les sortir simplement en les tirant.



A ce point, le connecteur "B" sera accessible. Sur les hottes de type "GK" et "AK" (figure 2), le connecteur "B" devra être décroché du moteur d'aspiration pour permettre l'extraction de l'adaptateur en plastique "E".

### Extraction de la conduite des fumées

- Dévisser les vis "C" pour libérer la conduite "D".
- Enlever la conduite "D", avec sa rallonge, du compartiment de la hotte.

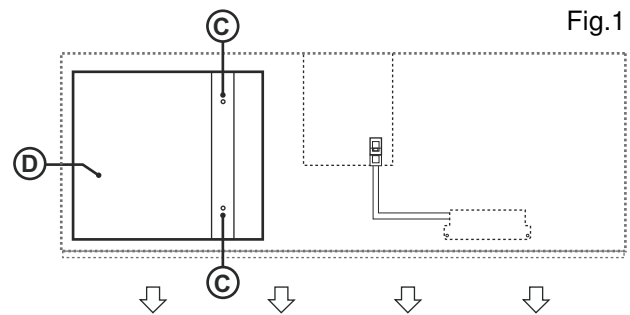

Fig.1

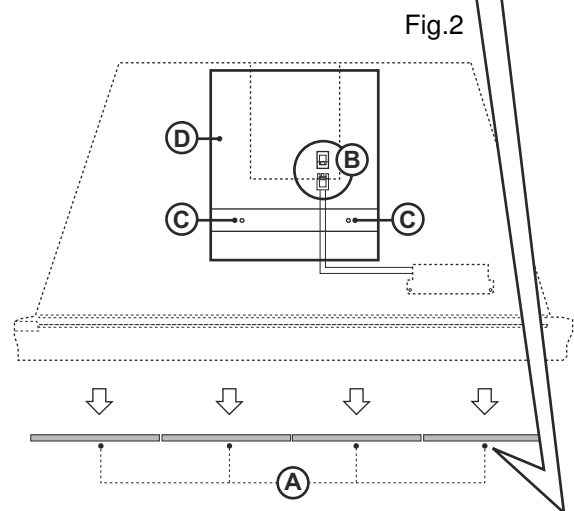
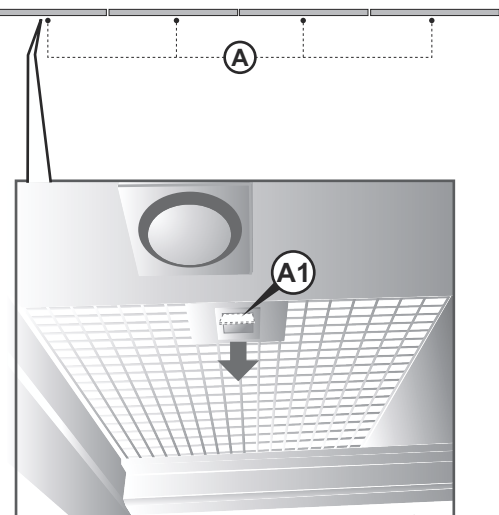
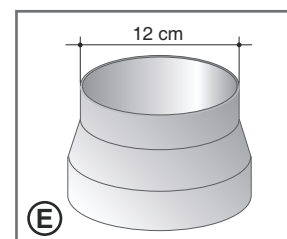
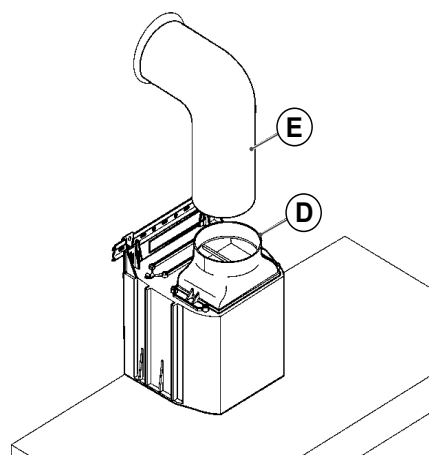
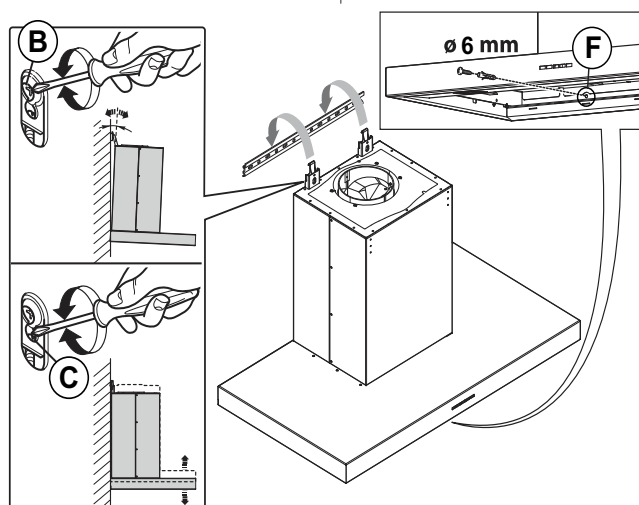
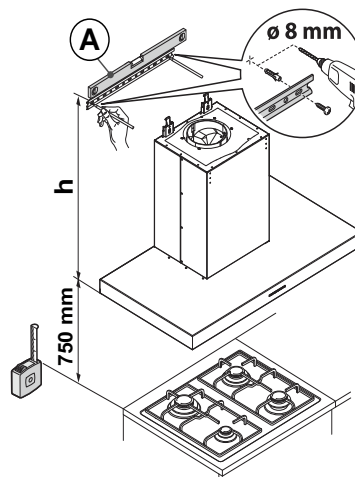
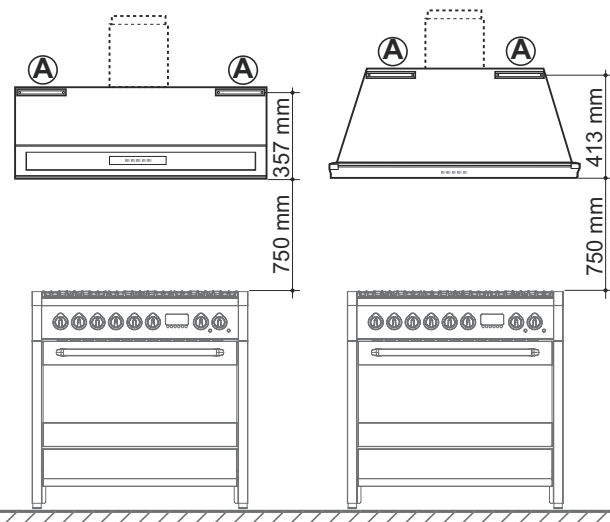
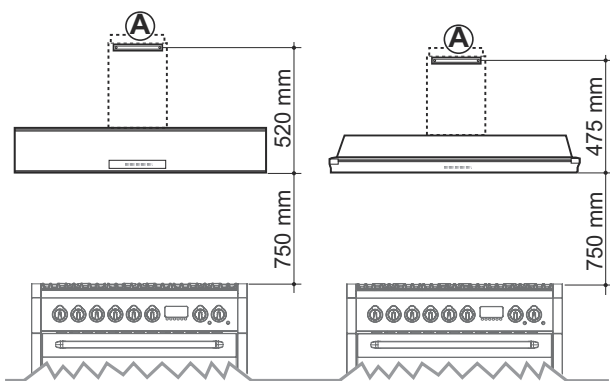

Fig.2



### Montage de la hotte

- Poser contre le mur la barre de fixation "A", à une hauteur déterminée par la somme de la distance de 750 mm du plan de cuisson + la cote "h" relative au modèle de hotte.
- Hotte de "type K": h = 520 mm
- Hotte de "type AKL": h = 475 mm
- Hotte de "type GK": h = 357 mm
- Hotte de "type AK": h = 413 mm
- Vérifier l'alignement horizontal avec un niveau à bulle et marquer les 2 endroits où percer aux extrémités de la barre.
- Percer, mettre 2 chevilles expansibles de 8 mm et fixer la barre avec les vis correspondantes.
- Accrocher la hotte à la barre de soutien.
- Régler l'alignement de la hotte à l'aide des vis prévues à cet effet sur les équerres de support. La vis supérieure "B" règle la distance du mur, celle inférieure "C" le coulissement vertical.
- Fixer en bas la hotte au mur au moyen des vis et des deux chevilles de 6 mm en utilisant les orifices "F" prévus à cet effet.



- Pour hotte aspirante: brancher sur le raccord "D" le tube "E" (non fourni) provenant de l'orifice d'évacuation des fumées.

### Montage de la conduite des fumées

- Approcher de la hotte l'élément "G" jusqu'à ce qu'il soit totalement inséré.
- Visser l'élément "G" à la hotte avec les vis autotaraudeuses "N".
- Faire coulisser l'élément télescopique "H" jusqu'à atteindre la hauteur souhaitée.
- Marquer sur le mur la position des deux orifices "Q" présent sur la barre de fixation "L".
- Rabaisser l'élément télescopique "H" et enlever la barre de fixation "L" en dévissant les deux vis "M".
- Approcher du mur la barre de fixation "L" au niveau des orifices précédemment marqués.
- Contrôler avec un niveau à bulle l'alignement horizontal, puis percer.
- Insérer deux chevilles à expansion de 6 mm et fixer au mur la barre de fixation "L".
- Revisser avec les vis "M" l'élément télescopique "H" à la barre de fixation "L".

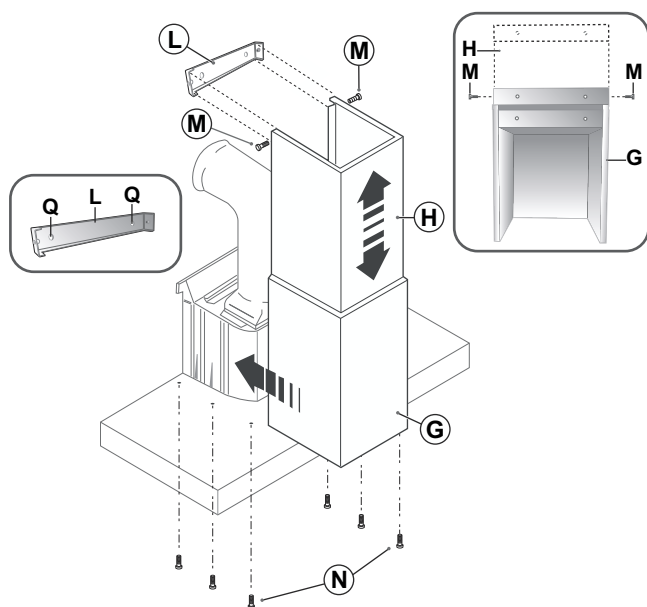

### Remontage des filtres métalliques

Remettre en place les filtres en introduisant d'abord les guides "P" dans les fentes arrière, puis pousser les filtres vers le haut et les bloquer en refermant les clavettes "A".

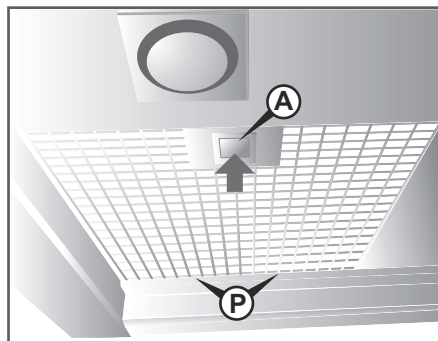

### Adaptateur en plastique

Le raccord d'évacuation présent sur le moteur a un diamètre de 15 cm. Les hottes sont dotées d'un adaptateur en plastique de 12 cm.

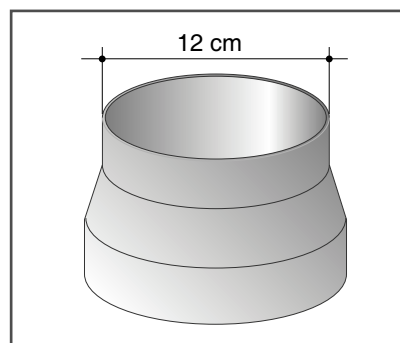

*S'il avait été précédemment décroché, raccrocher le connecteur "B" au moteur d'aspiration.*

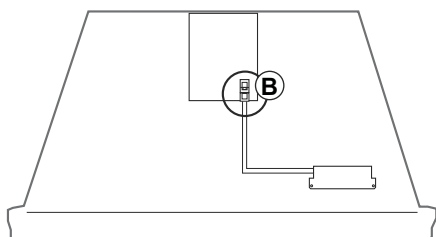



## Branchement électrique



Les branchements doivent être effectués conformément aux dispositions de loi en vigueur. Vérifier si le disjoncteur et l'installation électrique peuvent supporter la charge de l'appareil. Les appareils ne sont pas dotés de fiche. Le câble de terre jaune/vert ne doit pas être interrompu par l'interrupteur. Les données techniques de l'appareil sont reportées sur la plaque qui se trouve à l'intérieur de la hotte. Vérifier si la tension du réseau correspond à celle indiquée.

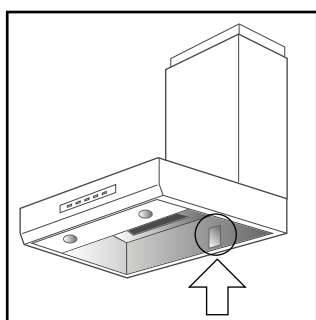

Utiliser des fiches conformes aux normes électriques en vigueur en tenant compte du fait que:

- le fil jaune-vert doit être utilisé pour la mise à la terre;
- le fil bleu doit être utilisé pour le neutre;
- le fil marron doit être utilisé pour la phase, le câble ne doit pas être en contact avec les parties chaudes ayant une température supérieure à 75 °C;
- monter une fiche adaptée à la charge sur le câble d'alimentation et la brancher à une fiche de sécurité appropriée.

Avant de brancher l'appareil, vérifier si:

- la tension d'alimentation correspond à celle indiquée sur la plaque caractéristiques;
- la prise de terre est correcte et fonctionnelle;
- le système d'alimentation est muni d'un branchement à la terre efficace, conformément aux normes en vigueur;
- la prise ou l'interrupteur omnipolaire sont faciles à atteindre lorsque l'appareil est monté.

## Test

Vérifier:

- que la conduite d'évacuation et la sortie externe ne sont pas obturées;
- la mise en place correcte des filtres métalliques et à charbons actifs (s'ils sont présents); pour ce faire, se reporter au paragraphe "Filtres aux charbons actifs" page 16.

Brancher la hotte au secteur, actionner le moteur de la façon décrite au paragraphe "Fonctionnement" page 12 et vérifier:

- le bon fonctionnement et la capacité d'aspiration à toutes les vitesses sélectionnables;
- le bon fonctionnement de l'éclairage.

## Fonctionnement

### Boîtier de commande électronique

La hotte dispose de trois vitesses d'aspiration + une de fonctionnement intensif.

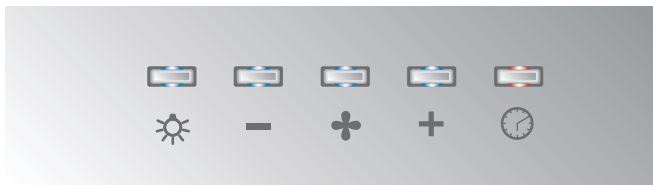

#### + Bouton d'allumage / extinction

Appuyer sur ce bouton pour démarrer ou arrêter l'aspiration de la hotte.

L'aspiration se fait avec la dernière vitesse sélectionnée avant l'extinction.

#### + Bouton d'augmentation

Appuyer sur ce bouton pour passer à la vitesse d'aspiration suivante.

#### — Bouton de diminution

Appuyer sur ce bouton pour revenir à la vitesse d'aspiration précédente.

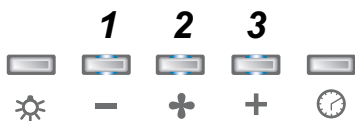

Les vitesses 1, 2 et 3 sont indiquées par le nombre de boutons allumés, à l'exclusion des boutons d'éclairage et d'extinction temporisée.

### Fonctionnement intensif

A la troisième pression du bouton d'augmentation, la hotte passe en mode fonctionnement intensif (le bouton émet une lumière intermittente). Le fonctionnement intensif est temporisé et, au bout d'environ 15 minutes, le moteur revient automatiquement à la 3<sup>e</sup> vitesse.



#### 🕒 Extinction temporisée et alarme saturation filtres

Appuyer sur ce bouton pour obtenir l'extinction automatique de la hotte au bout de 15 minutes de fonctionnement. Le bouton émettra une lumière intermittente de couleur rouge jusqu'à l'extinction du moteur d'aspiration.



Au bout de 30 heures de fonctionnement environ, une alarme optique apparaît automatiquement pour suggérer le lavage des filtres métalliques (le bouton émet une lumière fixe de couleur rouge, même quand le moteur est éteint). Procéder au nettoyage des filtres métalliques de la façon décrite au paragraphe "Filtres anti-graisse métalliques" page 14.

Pour désactiver l'alarme optique, appuyer sur le bouton pendant quelques secondes.

#### ☀️ Bouton d'éclairage

Appuyer sur ce bouton pour allumer et éteindre les lampes d'éclairage.

## Conseils

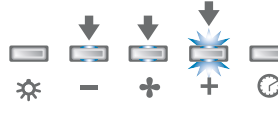
|   |   |
|---|---|
|  | <p>PREMIERE VITESSE (bouton de diminution allumé): pour garder l'air propre dans la cuisine avec une faible consommation d'électricité.</p>   |
|  | <p>DEUXIEME VITESSE (bouton de diminution et allumage allumés): pour les conditions d'utilisation normales.</p>   |
|  | <p>TROISIEME VITESSE (bouton de diminution, allumage et augmentation allumés): en présence de fortes odeurs et vapeurs dans la cuisine.</p>   |
|  | <p>FONCTIONNEMENT INTENSIF (boutons de diminution et allumage allumés, bouton d'augmentation clignotant): à utiliser en cas de très fortes odeurs et vapeurs ou pour aspirer rapidement des fumées de cuisson particulièrement persistantes. Le fonctionnement intensif se désactive automatiquement au bout de 15 minutes de fonctionnement.</p> |

Il est conseillé d'allumer la hotte au moment de commencer la cuisson et de la laisser fonctionner jusqu'à ce que les odeurs aient disparu.

### Hotte aspirante à évacuation extérieure

Dans cette version, les fumées et les vapeurs de cuisine doivent être acheminées vers l'extérieur par un tuyau d'évacuation. Le convoyeur d'évacuation qui dépasse en haut de la hotte doit être relié à un tuyau qui conduit les fumées et les vapeurs vers une sortie extérieure.

### Hotte filtrante recyclage d'air

Dans cette version, l'air passe à travers les filtres au charbon actif (disponibles sur demande) pour être purifié et recyclé dans la cuisine. Vérifier si les filtres au charbon actif sont montés sur le moteur, si ce n'est pas le cas, les monter comme indiqué en les instructions "Filtres aux charbons actifs" page 16.



*Avec ce type de fonctionnement, les filtres à charbons actifs ne sont pas indiqués, car il n'y a pas réintroduction de l'air aspiré dans la cuisine.*



*Prévoir toujours une aération appropriée du local quand la hotte d'aspiration et des appareils fonctionnant au gaz sont utilisés simultanément.*

## Nettoyage de la hotte

Un entretien régulier assure un bon fonctionnement et un bon rendement dans la durée. Une attention spéciale doit être accordée aux filtres métalliques et à charbons actifs, le nettoyage fréquent des filtres et de leurs supports empêchera l'accumulation de matières grasses. Ces matières, en plus de diminuer les performances de la hotte, peuvent être une source d'incendies.



*Débrancher l'appareil en enlevant la fiche ou en actionnant l'interrupteur général avant d'effectuer une opération de nettoyage ou d'entretien quelconque.*

*Eviter de nettoyer les surfaces de l'appareil lorsqu'elles sont encore chaudes.*

*Pour le nettoyage des surfaces de l'appareil, n'utiliser que des produits nettoyants appropriés.*

*Le fabricant décline toute responsabilité et ne répond pas des dommages éventuels résultant de l'utilisation de produits nettoyants appropriés et/ou autres que ceux indiqués.*

*Pour le lavage de l'appareil ne pas utiliser de jet à pression ou de vapeur.*

*Ne pas utiliser de liquides ou de solvants sur les parties électriques ou à proximité du moteur d'aspiration.*

### Filtres au charbon actif

Ils servent à retenir les odeurs présentes dans le flux d'air qui les traverse. L'air épuré suite aux passages successifs à travers les filtres est recyclé dans la cuisine. Ne pas laver les filtres au charbon actif qui doivent être remplacés en moyenne tous les 3-4 mois (en fonction de l'usage). Pour remplacer les filtres au charbon actif, suivre les instructions "Filtres aux charbons actifs" page 16.

### Filtres anti-graisse métalliques

Ils servent à retenir les particules de graisse en suspension. Il est donc conseillé de les laver chaque mois dans de l'eau chaude contenant un peu de détergent, en évitant de les plier. Pour l'enlèvement des filtres métalliques, voir les instructions au paragraphe "Extraction des filtres métalliques" page 8. Attendre qu'ils soient bien secs avant de les remonter.

### Nettoyage des surfaces en acier inox

Pour nettoyer et conserver les surfaces en acier inox, utiliser quotidiennement une solution chaude d'eau et de vinaigre ou de savon neutre ; verser la solution sur un chiffon humide et passer sur la surface en acier dans le sens du satinage, rincer soigneusement et essuyer à l'aide d'un chiffon doux ou d'une peau de chamois. Eviter l'utilisation d'éponges métalliques et d'objets coupants qui pourraient endommager les surfaces. Utiliser des éponges qui ne raient pas et éventuellement des ustensiles en bois ou en plastique.

### Nettoyage des surfaces peintes

Nettoyer avec une éponge anti-rayure de type non abrasif imbibée d'eau chaude et de savon neutre ou d'un produit nettoyant normal pour surfaces peintes. Rincer et essuyer soigneusement au moyen de chiffon doux. Eviter les produits contenant des substances abrasives, les éponges métalliques, la laine d'acier ou les acides qui pourraient abîmer les surfaces. Ne pas utiliser d'alcool.

### Nettoyage intérieur de la hotte

Les parties internes de la hotte ne nécessitent pas d'opérations de nettoyage ordinaire.

### Nettoyage du panneau de commandes

Nettoyer le panneau de commandes avec un chiffon humide.

## Remplacement ampoule



*S'assurer que l'appareil est débranché.  
Les ampoules ayant une forme et un débit autre  
que celle originale pourraient abîmer  
sérieusement le logement de l'ampoule.*

- Enlever l'anneau "A" qui soutient le verre en faisant levier avec un tournevis.
- Enlever le verre "B" pour accéder au logement de l'ampoule.
- Remplacer l'ampoule par une ampoule similaire (halogène max. 20 W - 12 Volt, douille G4).
- Remonter le verre de protection "B" en le fixant avec l'anneau "A" prévu à cet effet.

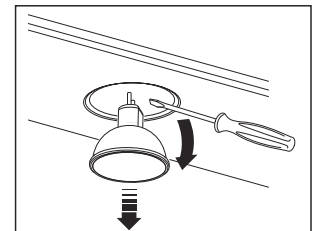
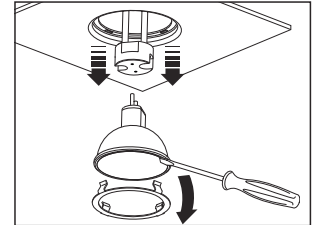
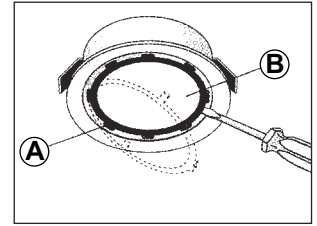

Modèle à "Square halogen light":

- Ouvrir complètement le panneau de façon à former un angle de 90° (voir figure) en appuyant sur PUSH.
- Remplacer l'ampoule par une ampoule similaire (halogène max. 20 W - 12 Volt, douille G4).
- Refermer correctement le panneau.

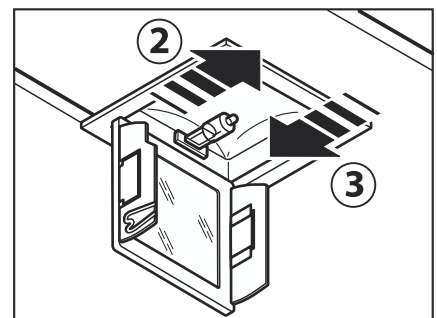
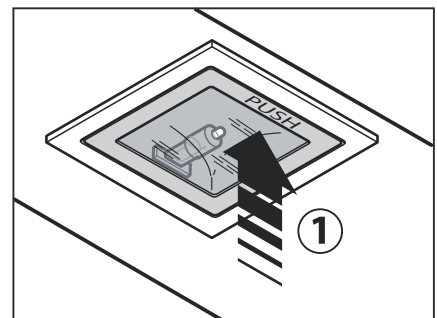

Modèle avec spot "led"

Dans ce cas, la hotte est équipée d'un éclairage de spots à "led" à haute efficacité, à basse consommation et à durée très élevée en conditions d'utilisation normales.

## Accessoires sur demande



*S'assurer que l'appareil est débranché.*

### Profil coloré (uniquement hottes de type GK)

Moulure avant en acier peint disponible en différentes couleurs.

- Enlever les filtres métalliques "A".
- De l'intérieur de la hotte, dévisser les dix vis "B".
- Enlever le profil de série.
- Remplacer avec le nouveau profil "C" en vérifiant l'insertion correcte du clavier de commande "D" dans le cadre du profil.
- Revisser les dix vis "B".
- Remettre en place les filtres métalliques "A".

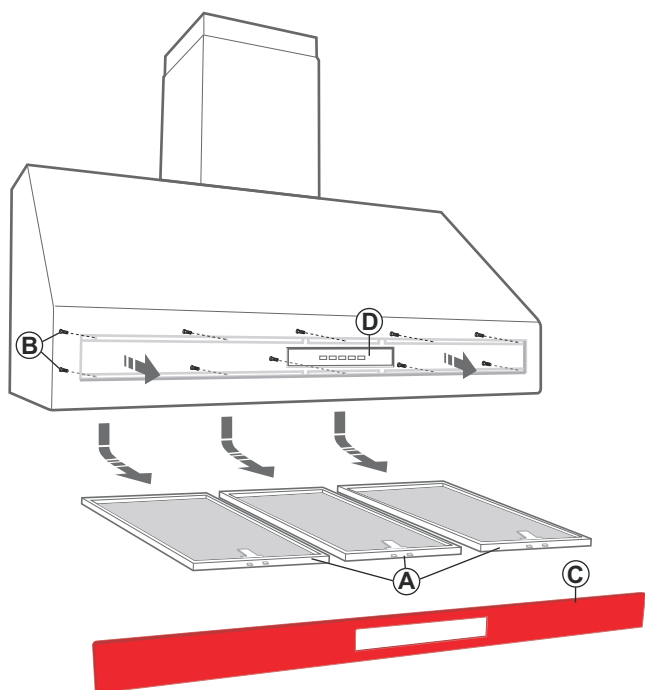

### Filtres aux charbons actifs

Selon le modèle de hotte, deux types de filtres aux charbons actifs sont disponibles.

#### Modèles à filtre carré (hottes de type K et AKL)

- Enlever les filtres métalliques.
- Placer l'écrou "F" au-dessus de la fente d'insertion du filtre.
- Placer le filtre "B" dans le logement et le fixer en vissant le bouton "C" dans l'écrou "F".
- Remettre en place les filtres métalliques.

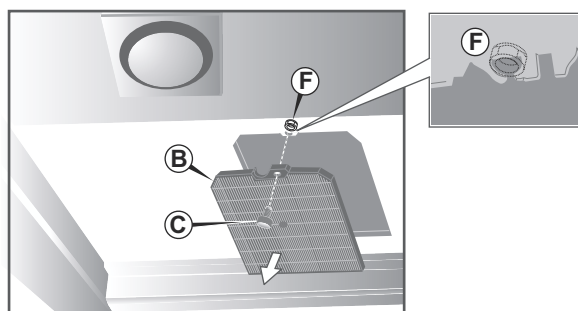

#### Modèles à filtre rond (hottes de type GK et AK)

- Enlever les filtres métalliques.
- Poser les filtres contre le moteur (un par côté) en veillant à en placer les axes à proximité des crochets "E" présents sur le moteur.
- Tourner les filtres dans le sens des aiguilles d'une montre jusqu'à ce que l'accrochage soit complet.
- Remettre en place les filtres métalliques.

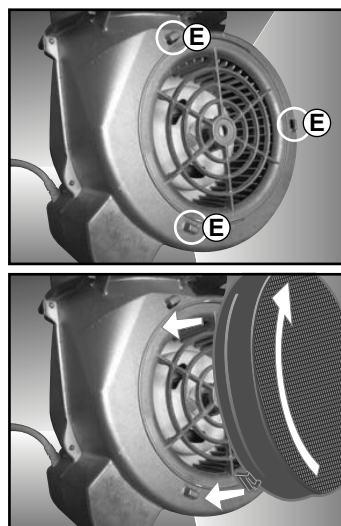

*Pour commander des filtres aux charbons actifs neufs, s'adresser à son distributeur.*

## Inconvénients, causes possibles et remèdes conseillés

Si l'appareil devait ne pas fonctionner correctement, consulter le tableau des causes possibles et des remèdes conseillés correspondants ci-dessous avant de contacter le Service après-vente.



*S'il n'est pas possible de remonter à la cause de l'inconvénient, il faut éteindre l'appareil, le débrancher du secteur et appeler le Service après-vente.*

| INCONVENIENTS   | CAUSES POSSIBLES ET REMEDES CONSEILLES   |
|---|--|
| Quand on appuie sur le bouton d'allumage, le moteur d'aspiration ne démarre pas.                                | La fiche électrique n'est pas branchée à la prise, ou bien il n'y pas de courant sur le secteur.   |
|   | Le connecteur électrique présent sur le moteur d'aspiration est débranché.   |
| Le moteur d'aspiration a démarré, mais quand on appuie sur le bouton d'éclairage, les lampes ne s'allument pas. | Ampoules usées ou brûlées. Les remplacer.  |
|   | Ampoules mal insérées dans leur logement.  |
|   | Transformateur défectueux. Appeler le Service après-vente.   |
| Le moteur a démarré mais les fumées de cuisson ne sont pas aspirées.  | Filtres métalliques ou à charbons actifs obstrués. Nettoyer les filtres métalliques ou remplacer les filtres à charbons actifs. Avant d'accéder aux parties internes, débrancher la hotte du secteur.  |
|   | Conduite d'évacuation obstruée.  |
| Le moteur d'aspiration s'éteint à l'improviste au bout de quelques minutes de fonctionnement.                   | Cela est normal si l'extinction temporisée a été activée.  |
| Le moteur étant éteint, le bouton d'extinction temporisée émet une lumière rouge.                               | Cela est normal au bout de 30 heures de fonctionnement. L'alarme optique (lumière rouge fixe) signale la nécessité de laver les filtres métalliques. Pour annuler l'alarme optique de saturation des filtres, il suffit d'appuyer sur le bouton pendant quelques secondes. |





|   |    |
|---|----|
| SEGURIDAD GENERAL .....   | 3  |
| SEGURIDAD ELÉCTRICA .....   | 3  |
| USO CORRECTO .....  | 4  |
| ELIMINACIÓN ECOLÓGICA .....   | 4  |
| COMPONENTES.....  | 5  |
| DIMENSIONES.....  | 6  |
| MONTAJE.....  | 7  |
| Distancia mínima desde la placa de cocción .....                          | 7  |
| Extracción chimenea de la campana (sólo para campanas tipo GK y AK) ..... | 8  |
| Extracción de los filtros metálicos .....                                 | 8  |
| Extracción de la chimenea .....   | 8  |
| Montaje de la campana .....   | 9  |
| Montaje de la chimenea .....  | 10 |
| Remontaje de los filtros metálicos .....                                  | 10 |
| Reducción de plástico .....   | 10 |
| CONEXIÓN ELÉCTRICA .....  | 11 |
| ENSAYO.....   | 11 |
| FUNCIONAMIENTO .....  | 12 |
| Botonera electrónica.....   | 12 |
| Botón encendido/apagado.....  | 12 |
| Botón de aumento .....  | 12 |
| Botón de disminución .....  | 12 |
| Funcionamiento intensivo .....  | 12 |
| Apagado temporizado y alarma saturación filtros .....                     | 12 |
| Botón iluminación .....   | 12 |
| CONSEJOS .....  | 13 |
| Campana aspirante con evacuación exterior .....                           | 13 |
| Campana filtrante con reciclado interior .....                            | 13 |
| LIMPIEZA DE LA CAMPANA .....  | 14 |
| Filtros de carbón activo .....  | 14 |
| Filtros antigrasa metálicos .....   | 14 |
| Limpieza de las superficies de acero inox .....                           | 14 |
| Limpieza de las superficies pintadas .....                                | 14 |
| Limpieza interior .....   | 14 |
| Limpieza del panel mandos .....   | 14 |
| SUSTITUCIÓN LÁMPARA .....   | 15 |
| ACCESORIOS A PETICIÓN .....   | 16 |
| Perfil coloreado (sólo campanas tipo GK) .....                            | 16 |
| Filtros de carbones activos .....   | 16 |
| Modelos con filtro escuadrado (campanas tipo K y AKL) .....               | 16 |
| Modelos con filtro redondo (campanas tipo GK y AK).....                   | 16 |
| PROBLEMAS, CAUSAS POSIBLES Y SOLUCIONES RECOMENDADAS .....                | 17 |

## Gracias por haber elegido este producto...

... dedicado a los verdaderos apasionados de la cocina.

Nuestro objetivo es desde siempre la cultura del buen gusto, el cuidado de los detalles y la búsqueda de un diseño sobrio y refinado aplicado a la cocina.

Potencia, fiabilidad, facilidad de uso y de limpieza, junto a una estética elegante, hacen de este electrodoméstico un objeto de gran valor, único en su género. Ud. mismo podrá evaluar sus excepcionales prestaciones, comparables solamente a las de los aparatos de nivel profesional, ya que ha sido proyectado con sólidos criterios orientados a la productividad, la seguridad y la ergonomía, con materiales de altísima calidad.

Nuestro único deseo consiste en compartir con Ud. nuestra común pasión por cocinar con arte, estilo y elegancia.

### Estructura del manual

**Generalidades.** Presentación del producto, estructura del manual de uso, explicación de los símbolos utilizados e información de primaria importancia para la seguridad del operador, la integridad del producto y la validez de la garantía.

**Advertencias.** Normas generales de conducta vinculadas a la seguridad de los operadores y al correcto uso del aparato.

**Instalación.** Instrucciones destinadas al técnico cualificado que debe realizar la instalación, las conexiones, la puesta en servicio y el ensayo del aparato.

**Uso.** Descripción de los mandos, encendido del aparato y consejos.

**Limpieza y mantenimiento.** Formas de limpieza más oportunas y consejos útiles para garantizar el rendimiento y la calidad estética en el transcurso del tiempo.

**Mantenimiento extraordinario.** Operaciones de mantenimiento, sustitución y control que se deben realizar solamente en caso de necesidad y con la asistencia de un técnico cualificado.

**Accesorios.** Descripción, instalación y uso de los accesorios suministrados de serie con el aparato o a petición del cliente.

## Símbolos utilizados



**Nota importante.** *Su incumplimiento es causa de peligro y puede comprometer la incolumidad del usuario y la integridad del aparato.*



**Procedimiento correcto.** *Se recomienda vivamente su observancia.*



**Repuestos originales.** *El uso de repuestos originales es garantía de rendimiento e inalterabilidad del aparato en el transcurso del tiempo.*

## Disclaimer

- Este aparato está destinado a un uso exclusivamente doméstico, no profesional.
- Cualquier uso diferente del indicado comporta la caducidad inmediata de la garantía.
- El aparato responde a los requisitos previstos por las normas CE vigentes.
- Este manual constituye parte integrante del producto adquirido y debe ser conservado durante todo su ciclo de vida.
- Antes de utilizar el producto, se recomienda una atenta lectura de este manual y de todas las indicaciones en él contenidas.
- Estas instrucciones son válidas solamente para los países cuyos símbolos de identificación se indican en la portada.
- La instalación debe ser realizada por personal cualificado y en observancia de las normas vigentes.
- El fabricante no responde por las posibles inexactitudes, imputables a errores de imprenta o de transcripción, contenidas en este manual. Se reserva el derecho de poder aportar a los propios productos aquellas modificaciones que considere necesarias o útiles, sin perjudicar las características esenciales de funcionalidad y de seguridad.

## Seguridad general

- NO DEJAR RESIDUOS DEL EMBALAJE SIN CUSTODIA DENTRO DEL AMBIENTE DOMESTICO.
- SEPARAR LOS DIVERSOS MATERIALES DE DESCARTE PROVENIENTES DEL EMBALAJE Y ENTREGARLOS AL CENTRO DE RECOGIDA SELECTIVA MAS CERCANO.
- LOS DATOS TÉCNICOS DEL ELECTRODOMÉSTICO ESTÁN CONTENIDOS EN LA PLACA SITUADA EN LA PARTE INTERIOR DE LA CAMPANA EXTRACTORA. VERIFICAR QUE LA TENSIÓN DE LA RED ELÉCTRICA CORRESPONDE A LA QUE INDICADA.
- LAS OPERACIONES DE INSTALACIÓN Y ASISTENCIA DEBEN SER REALIZADAS POR PERSONAL CUALIFICADO, EN OBSERVANCIA DE LAS NORMAS VIGENTES.
- NO CONECTAR EL APARATO A CONDUCTOS DE SALIDA DE HUMOS DERIVADOS DE COMBUSTIÓN (CALEFACCIÓN, CHIMENEAS, ETC).
- ASEGURARSE QUE HAYA UNA VENTILACIÓN ADECUADA EN LA ESTANCIA SI LA CAMPANA SE UTILIZA JUNTO CON OTROS APARATOS QUE USAN COMBUSTIÓN A GAS U OTROS. ASEGÚRESE QUE SE CUMPLE LA NORMATIVA VIGENTE SOBRE SALIDA DE HUMOS AL EXTERIOR DEL LOCAL ANTES DEL USO DE LA CAMPANA.
- PREVEA SIEMPRE UNA ADECUADA VENTILACIÓN DEL LOCAL CUANDO LA CAMPANA ASPIRADORA Y LOS APARATOS DE GAS SE UTILIZAN SIMULTÁNEAMENTE.
- ANTES DE PONER EN FUNCIONAMIENTO EL APARATO, ES INDISPENSABLE QUITAR LOS FILMES DE PROTECCIÓN QUE LO REVISTEN POR DENTRO Y POR FUERA.
- INMEDIATAMENTE DESPUÉS DE LA INSTALACIÓN, REALICE UN BREVE ENSAYO DEL APARATO, SIGUIENDO LAS INSTRUCCIONES DE UTILIZACIÓN. EN CASO DISFUNCIONES, CONTACTE CON EL CENTRO DE ASISTENCIA TÉCNICA MÁS CERCANO. JAMÁS INTENTE REPARAR EL APARATO.
- EL PESO MÁXIMO PERMITIDO DE OBJETOS EVENTUALMENTE COLOCADOS O COLGADOS (EN SU CASO) SOBRE LA CAMPANA NO DEBE SUPERAR 1,5 KILOS.

## Seguridad eléctrica

- EL MONTAJE DEBE SER REALIZADO POR PERSONAL CUALIFICADO SIGUIENDO LA NORMATIVA VIGENTE. SI EL CABLE DE ALIMENTACIÓN ESTÁ DAÑADO, DEBE SER SUSTITUIDO POR EL FABRICANTE, POR EL SERVICIO ASISTENCIA TÉCNICA O POR UN PERSONAL CUALIFICADO CON EL FIN DE EVITAR POSIBLES RIESGOS. CUALQUIER MODIFICACIÓN QUE SE DEBIERA REALIZAR EN EL MONTAJE ELÉCTRICO PARA INSTALAR LA CAMPANA DEBE SER SUPERVISADA POR PERSONAL COMPETENTE. ES PELIGROSO MODIFICAR O INTENTAR MODIFICAR LAS CARACTERÍSTICAS DE ESTA INSTALACIÓN. EN CASO DE REPARACIÓN O MAL FUNCIONAMIENTO DEL APARATO, NO INTENTAR RESOLVER EL PROBLEMA DIRECTAMENTE. LAS REPARACIONES EFECTUADAS POR PERSONAS NO CUALIFICADAS PUEDEN PROVOCAR DAÑOS. PARA MANIPULACIONES EVENTUALES DIRÍJASE A UN CENTRO DE ASISTENCIA TÉCNICA AUTORIZADO.
- ES OBLIGATORIA LA CONEXION A TIERRA DE ACUERDO CON LAS MODALIDADES PREVISTAS POR LAS NORMAS DE SEGURIDAD DE LA INSTALACION ELECTRICA. LA INSTALACIÓN ELÉCTRICA ESTÁ EQUIPADA DE TOMA DE TIERRA DE ACUERDO A LAS NORMAS INTERNACIONALES DE SEGURIDAD Y CONFORME A LA NORMATIVA EUROPEA DE COMPATIBILIDADES ELECTROMAGNÉTICAS.
- CONTROLAR SIEMPRE QUE TODAS LAS PIEZAS ELÉCTRICAS QUEDEN APAGADAS CUANDO NO SE USE EL APARATO.
- LA CLAVIJA QUE SERA CONECTADA AL CABLE DE ALIMENTACION Y SU RESPECTIVA TOMA DEBERAN SER DEL MISMO TIPO Y ESTAR EN CONFORMIDAD CON LAS NORMAS VIGENTES. LUEGO DE LA INSTALACION DEL APARATO EL ENCHUFE DEBERA QUEDAR ACCESIBLE PARA REALIZAR LA INSPECCION PERIODICA. NO DESPEGAR LA CLAVIJA JALANDO EL CABLE.
- ANTES DE EFECTUAR CUALQUIER OPERACIÓN EN EL INTERIOR DE LA CAMPANA EXTRACTORA, DESENCHUFE EL APARATO DE LA RED ELÉCTRICA. ASEGÚRESE DE NO DESCONECTAR O CORTAR LOS HILOS ELÉCTRICOS EN EL INTERIOR DE LA CAMPANA EXTRACTORA; SI SE PRODUCEN ESTAS CIRCUNSTANCIAS PONGÁSE EN CONTACTO CON EL CENTRO DE ASISTENCIA MÁS CERCANO.
- EVITAR EL USO DE REDUCCIONES, ADAPTADORES O DERIVADORES.

## Uso correcto

- EL APARATO ESTÁ DESTINADO AL USO POR PARTE DE PERSONAS ADULTAS. NO PERMITA A LOS NIÑOS ACERCARSE O JUGAR CON ÉL.
- NO COCINAR A FUEGO "ABIERTO" BAJO LA CAMPANA. CONTROLAR LAS FREIDORAS DURANTE SU USO, EL ACEITE RECALENTADO PUEDE INCENDIARSE.
- EVITE EL USO DE ESPONJAS METÁLICAS Y RASPADORES CORTANTES SOBRE LAS SUPERFICIES EXTERIORES. PARA LAS OPERACIONES DE LIMPIEZA, USE PRODUCTOS NORMALES NO ABRASIVOS, UTILIZANDO EVENTUALMENTE HERRAMIENTAS DE MADERA O DE MATERIAL PLÁSTICO. ENJUAGUE CUIDADOSAMENTE Y SEQUE CON UN PAÑO SUAVE.
- REALICE UN METICULOSO MANTENIMIENTO DE LOS FILTROS, SEGÚN LOS INTERVALOS RECOMENDADOS EN LA SECCIÓN DEL PRESENTE MANUAL DEDICADA AL MANTENIMIENTO Y LIMPIEZA DE LA CAMPANA.

## Eliminación ecológica

- PARA EL EMBALAJE DE LOS PRODUCTOS SE UTILIZAN MATERIALES NO CONTAMINANTES, COMPATIBLES CON EL AMBIENTE Y RECICLABLES. REALICE UNA CORRECTA ELIMINACIÓN DEL EMBALAJE EN CENTROS DE RECOGIDA, RECICLAJE Y ELIMINACIÓN.
- EL SÍMBOLO  INDICA QUE EL PRODUCTO NO SE PUEDE TRATAR COMO RESIDUO DOMÉSTICO. ES NECESARIO ENTREGARLO EN UN PUNTO DE RECOGIDA PARA RECICLAR APARATOS ELÉCTRICOS Y ELECTRÓNICOS. PARA OBTENER INFORMACIÓN MÁS DETALLADA SOBRE LA RECUPERACIÓN Y RECICLAJE DE ESTE PRODUCTO, PÓNGASE EN CONTACTO CON EL AYUNTAMIENTO, CON EL SERVICIO DE ELIMINACIÓN DE RESIDUOS URBANOS O LA TIENDA DONDE ADQUIRIÓ EL PRODUCTO.

## Componentes

El embalaje contiene los siguientes componentes:

- una campana de aspiración/filtración;
- una chimenea con alargadera;
- en función del tipo de campana, una o dos barras de fijación en la pared;
- en función del tipo de campana, dos o cuatro tacos expansibles de 8 mm, con tornillos;
- cuatro tacos expansibles de 6 mm, con tornillos;
- diez tornillos autorroscantes;
- una reducción de plástico de 12 cm de diámetro;
- el presente manual de uso.

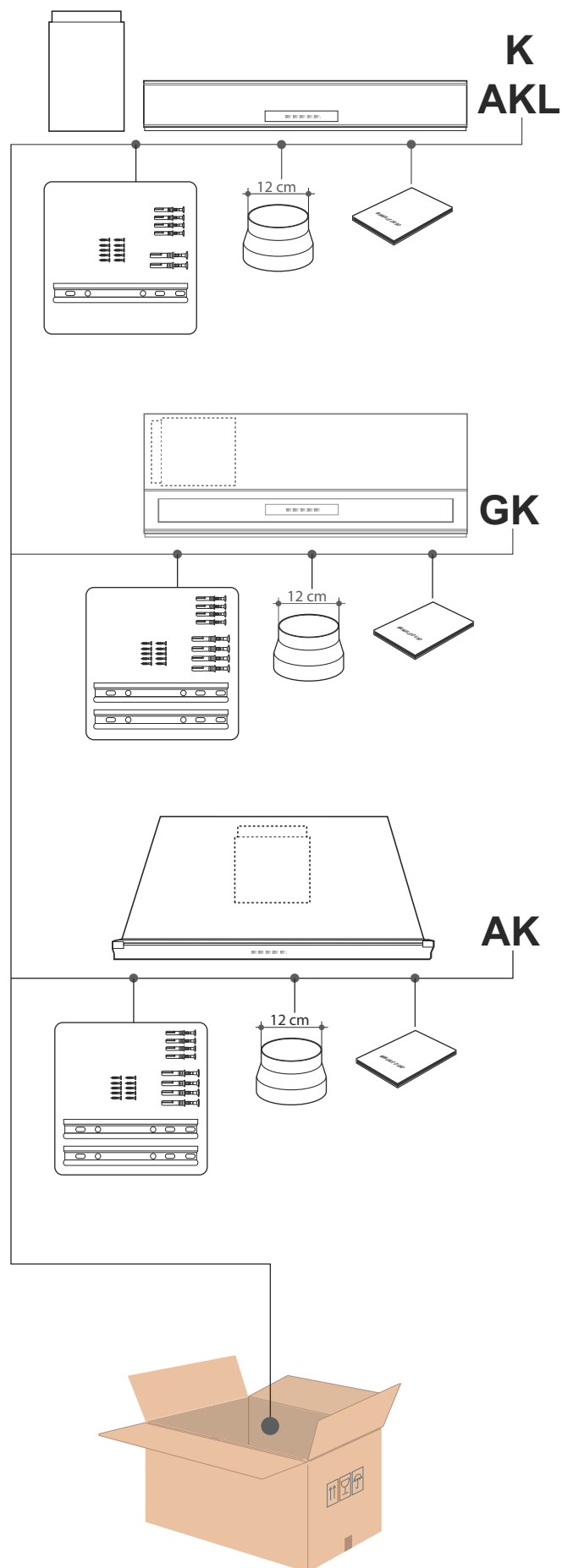

## Dimensiones

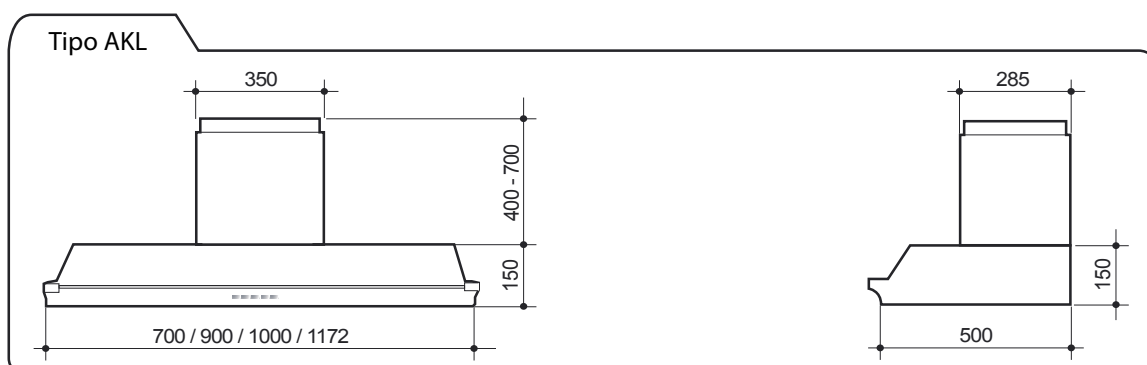
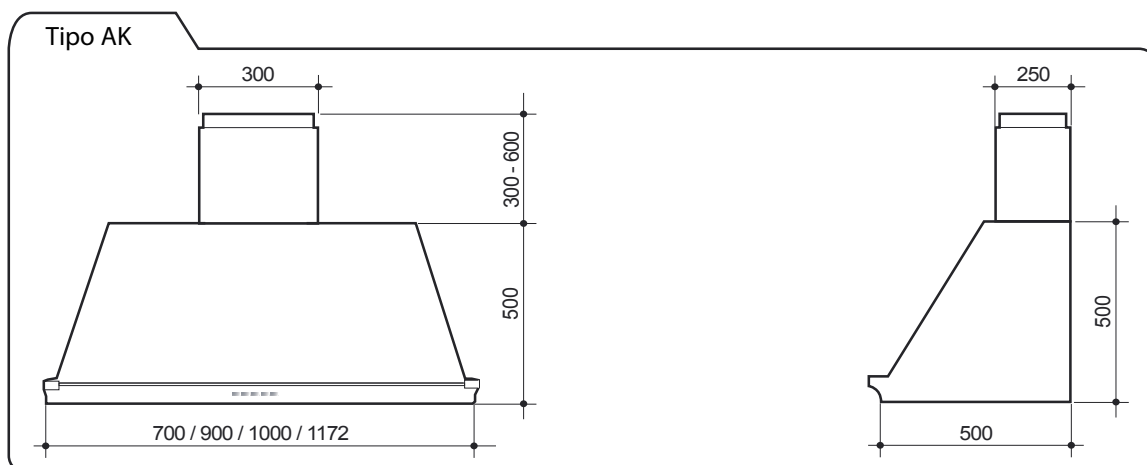
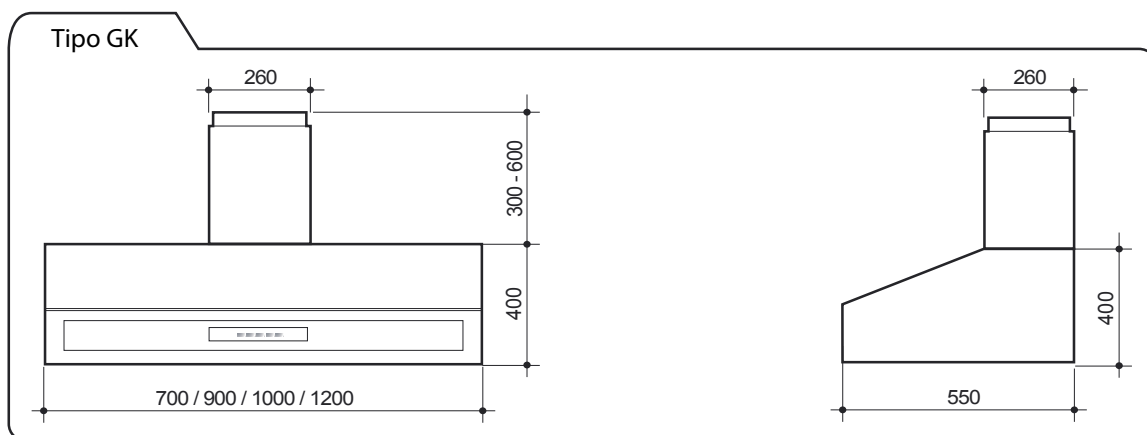
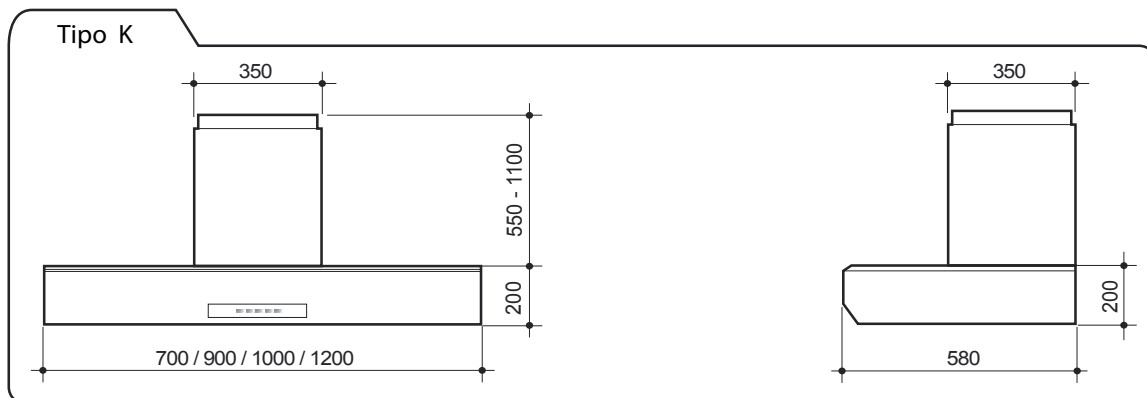

## Montaje

### Distancia mínima desde la placa de cocción

La distancia mínima entre la superficie de la placa de cocción de gas y la parte más baja de la campana debe ser de al menos 750 mm. Si el manual de uso de la placa de cocción de gas especifica una distancia mayor, se deberá tener en cuenta esta indicación.

En los tramos horizontales, el tubo debe tener una ligera inclinación hacia arriba (aproximadamente +10%) para facilitar la salida del aire aspirado. Reduzca al mínimo las curvas y verifique que los tubos tengan la longitud mínima indispensable.

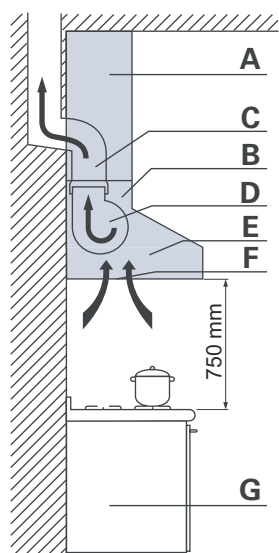

Campana aspirante con evacuación

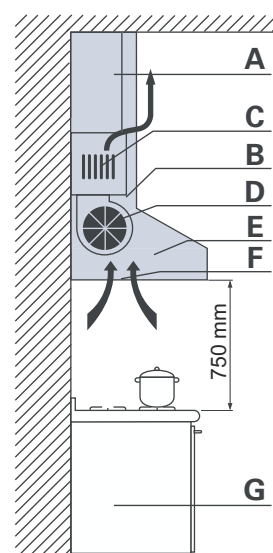

Campana filtrante con reciclado interior

|          |              |          |                  |          |                   |          |                           |
|----------|--------------|----------|------------------|----------|-------------------|----------|---------------------------|
| <b>A</b> | PROLONGACIÓN | <b>C</b> | SALIDA DE HUMOS  | <b>E</b> | CAMPANA           | <b>G</b> | BASE CON PLANO DE COCCIÓN |
| <b>B</b> | ALZADO       | <b>D</b> | ASPIRACIÓN HUMOS | <b>F</b> | FILTROS METALICOS |          |                           |

## Extracción chimenea de la campana (sólo para campanas tipo GK y AK)



Para las campanas tipo "K" y "AKL", en el embalaje, la chimenea se encuentra al lado de la campana. Para las campanas tipo "GK", la chimenea está fijada en el compartimiento interno y volcada 90° (Fig. 1); para las campanas tipo "AK", la chimenea está fijada en el compartimiento interno, en posición central, delante del motor de aspiración (Fig. 2).

### Extracción de los filtros metálicos

- Baje las chavetas "A1" y tire hacia abajo los filtros "A".
- Manteniendo los filtros inclinados hacia abajo, extráigalos simplemente tirando de ellos.



A partir de este momento será accesible el conector "B". En las campanas tipo "GK" y "AK" (figura 2), el conector "B" se debe desenganchar del motor de aspiración para permitir la extracción de la reducción de plástico "E".

### Extracción de la chimenea

- Desenrosque los tornillos "C" para liberar la chimenea "D".
- Extraiga la chimenea "D" y su alargadera del compartimiento de la campana.

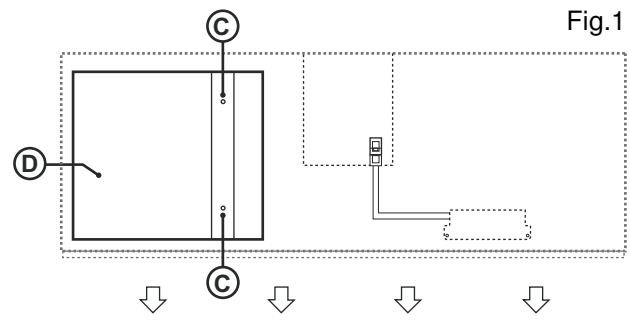

Fig.1

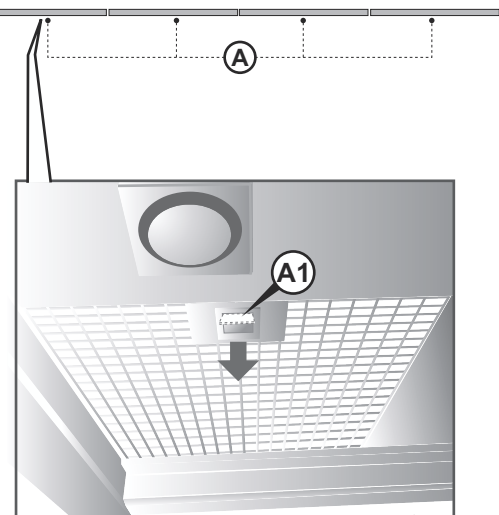
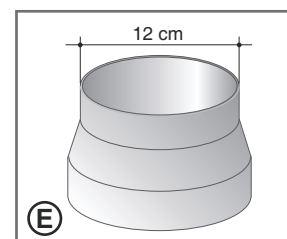
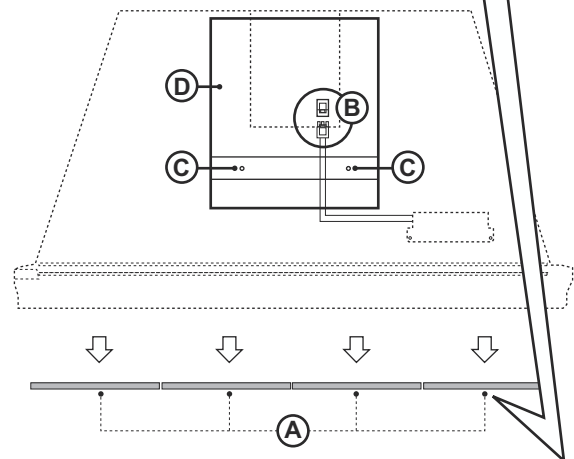

Fig.2





### Montaje de la campana

- Apoye a la pared la barra de fijación "A", a una altura determinada por la suma de la distancia de 750 mm desde la placa de cocción + la cota "h" correspondiente al modelo de la campana.
- Campana "tipo K": h = 520 mm
- Campana "tipo AKL": h = 475 mm
- Campana "tipo GK": h = 357 mm
- Campana "tipo AK": h = 413 mm
- Controle con un nivel de burbuja la alineación horizontal y marque los 2 puntos a taladrar en las extremidades de la barra.
- Taladre, coloque los 2 tacos de expansión de 8 mm y fije la barra con los tornillos relativos.
- Enganche la campana extractora en la barra de apoyo.
- Regule la alineación de la campana extractora mediante los tornillos con placa. El tornillo superior "B" regula la distancia hasta la pared y el inferior "C" el deslizamiento vertical.
- Fije la parte inferior de la campana a la pared con los tornillos y dos tacos de 6 mm, utilizando los correspondientes orificios "F".

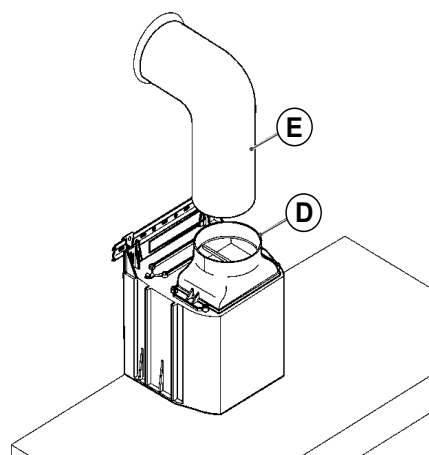
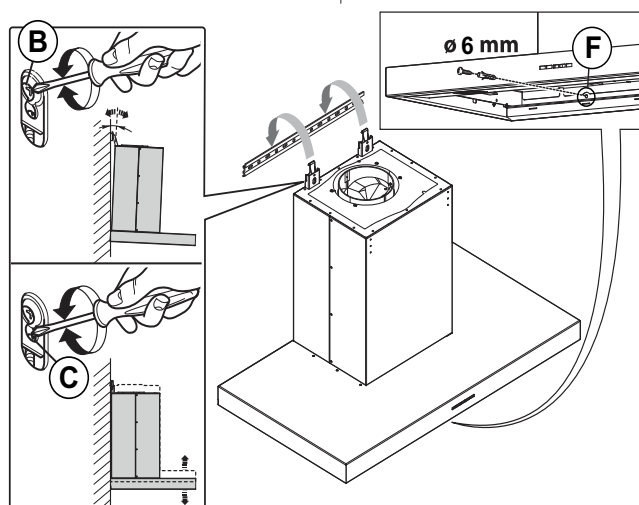
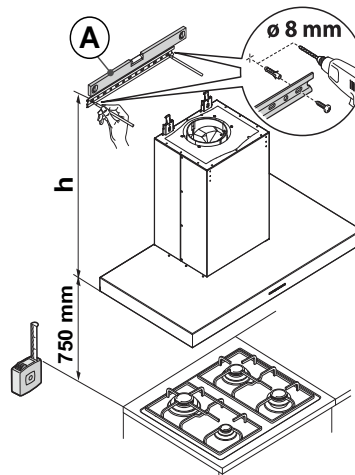
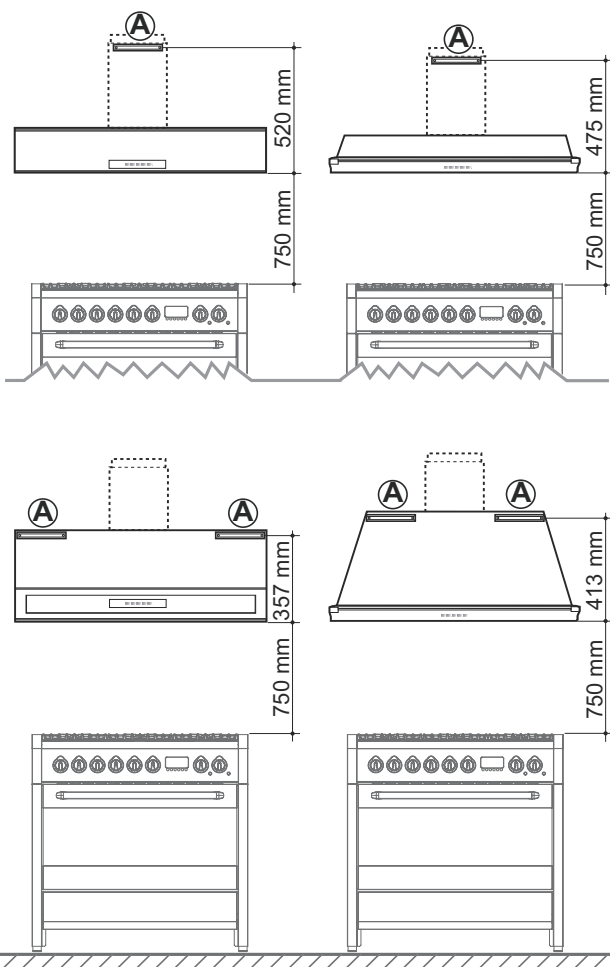

- Para campana aspiradora: conecte en el racor "D" el tubo "E" (no suministrado), proveniente del orificio de evacuación de humos.

### Montaje de la chimenea

- Acerque a la campana el elemento "G" hasta su total inserción.
- Enrosque el elemento "G" a la campana, con los tornillos autorroscantes "N".
- Haga deslizar el elemento telescópico "H" hasta alcanzar la altura deseada.
- Marque en la pared la posición de los dos orificios "Q", presentes en la barra de fijación "L".
- Baje el elemento telescópico "H" y extraiga la barra de fijación "L", desenroscando los dos tornillos "M".
- Acerque a la pared la barra de fijación "L", en correspondencia con los orificios previamente marcados.
- Verifique la alineación horizontal con un nivel de burbuja y perforo.
- Inserte dos tacos expansibles de 6 mm y fije en la pared la barra de fijación "L".
- Enrosque nuevamente el elemento telescópico "H" a la barra de fijación "L", con los tornillos "M".

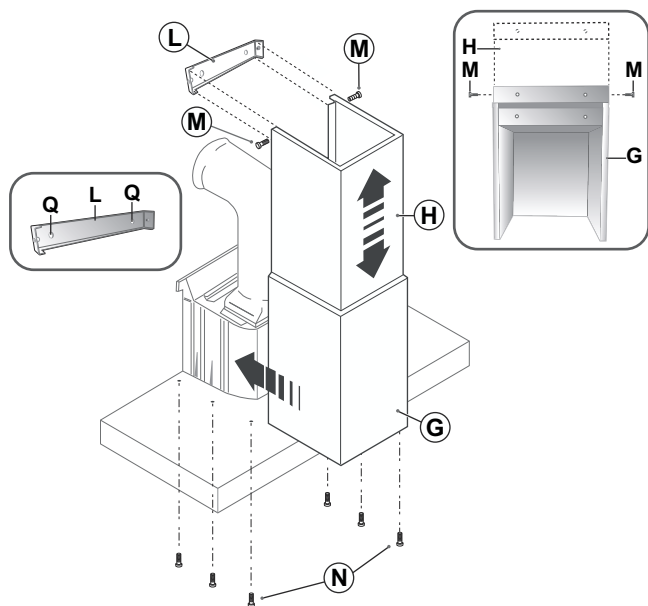

### Remontaje de los filtros metálicos

Coloque los filtros introduciendo primero las guías "P" en las ranuras posteriores; a continuación, empuje los filtros hacia arriba y fíjelos cerrando las chavetas "A".

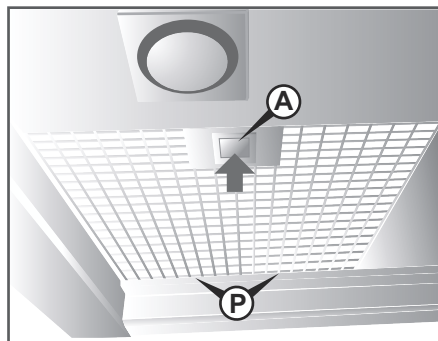

### Reducción de plástico

El racor de descarga presente en el motor tiene un diámetro de 15 cm. Las campanas están dotadas de una reducción de plástico de 12 cm.

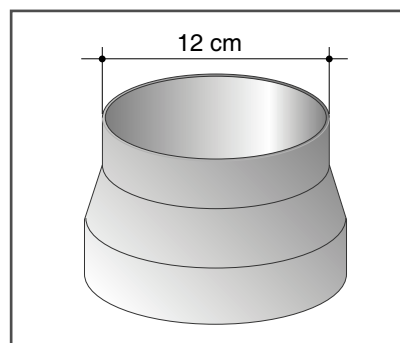

*Si había sido desenganchado, enganche el conector "B" al motor de aspiración.*

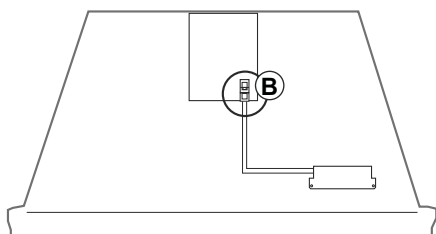

## Conexión eléctrica



*Debe efectuar la conexión en conformidad con las disposiciones de ley en vigor.*

*Controle que la válvula de sobrepresión y la instalación eléctrica puedan soportar la carga del aparato.*

*Los aparatos no están dotados de clavija.*

*El cable de tierra amarillo/verde no debe ser interrumpido por el interruptor.*

*Los datos técnicos del electrodoméstico están contenidos en la placa situada en la parte interior de la campana extractora. Verificar que la tensión de la red eléctrica corresponde a la que indicada.*

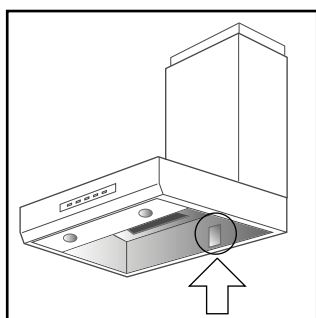

Utilice clavijas que respondan a las normas eléctricas vigentes, tomando en cuenta lo siguiente:

- debe utilizar el hilo amarillo-verde para la puesta a tierra;
- debe utilizar el hilo azul para el neutro;
- debe utilizar el hilo marrón para la fase, el cable no debe entrar en contacto con partes calientes con temperaturas superiores a los 75 °C;
- monte en el cable de alimentación un enchufe apto para la carga que debe conectar a una clavija de seguridad adecuada.

Antes de proceder a la conexión, controle que:

- la tensión de alimentación corresponda a la indicada en la placa de las características;
- la toma de tierra sea correcta y funcione;
- el equipo de suministro esté equipado con una conexión de tierra eficaz según las normas en vigor;
- la toma o el interruptor omnipolar usados sean fácilmente accesibles con la instrumentación instalada.

## Ensayo

Verifique:

- que el conducto de descarga y la salida externa no estén obstruidos;
- la correcta colocación de los filtros metálicos y de carbones activos (si están presentes); a tal fin, remítase en el párrafo “Filtros de carbones activos” pág. 16.

Conecte la campana a la corriente eléctrica, active el motor tal como se describe en el párrafo “Funcionamiento” pág 12 y verifique:

- el correcto funcionamiento y la capacidad de aspiración a todas las velocidades seleccionables;
- el correcto funcionamiento de la iluminación.

## Funcionamiento

### Botonera electrónica

La campana dispone de tres velocidades de aspiración, más una de funcionamiento intensivo.

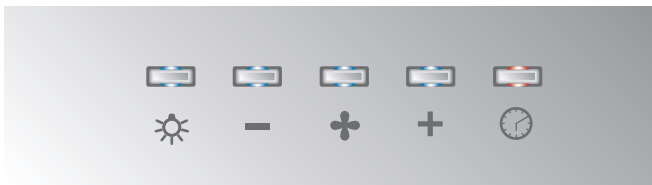

#### + Botón encendido/apagado

Pulse este botón para activar o desactivar la aspiración de la campana.

La aspiración se realiza con la última velocidad seleccionada, antes del apagado.

#### + Botón de aumento

Pulse este botón para pasar a la siguiente velocidad de aspiración.

#### - Botón de disminución

Pulse este botón para volver a la anterior velocidad de aspiración.



*Las velocidades 1, 2 y 3 se visualizan mediante el número de botones encendidos, excepto los botones de iluminación y apagado temporizado.*

### Funcionamiento intensivo

Con la tercera presión del botón de aumento, la campana entra en modo de funcionamiento intensivo (el botón emite una luz intermitente). El funcionamiento intensivo es temporizado: después de aproximadamente 15 minutos, el motor vuelve automáticamente a la 3ª velocidad.



#### 🕒 Apagado temporizado y alarma saturación filtros

Pulse este botón para activar el apagado automático de la campana, después de 15 minutos de funcionamiento. El botón emite una luz intermitente de color rojo hasta el apagado del motor de aspiración.



Después de aproximadamente 30 horas de funcionamiento, se activa automáticamente una alarma óptica que sugiere el lavado de los filtros metálicos (el botón emite una luz fija de color rojo, incluso con el motor apagado). Limpie los filtros metálicos tal como se describe en el párrafo "Filtros antigrasa metálicos" pág. 14.

Para desactivar la alarma óptica, pulse el botón durante algunos segundos.

#### ☀️ Botón iluminación

Pulse este botón para encender y apagar las lámparas de iluminación.

## Consejos

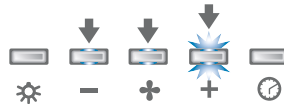
|   |   |
|---|---|
|  | <p>PRIMERA VELOCIDAD (botón de disminución encendido): para mantener el aire limpio en la cocina, con bajos consumos de energía eléctrica.</p>  |
|  | <p>SEGUNDA VELOCIDAD (botones de disminución y encendido encendidos): en condiciones normales de uso.</p>   |
|  | <p>TERCERA VELOCIDAD (botones de disminución, encendido y aumento encendidos): en presencia de fuertes olores y vapores en la cocina.</p>   |
|  | <p>FUNCIONAMIENTO INTENSIVO (botones de disminución y encendido encendidos, botón de aumento intermitente): para utilizar en caso de olores y vapores muy fuertes o para aspirar rápidamente humos de cocción particularmente persistentes. El funcionamiento intensivo se desactiva automáticamente después de 15 minutos.</p> |

Le aconsejamos encender la campana extractora cuando empiece a cocer y no apagarla hasta la desaparición de los olores.

### Campana aspirante con evacuación exterior

En esta versión los humos y los vapores de la cocina son transportados hacia el exterior mediante un tubo de salida. El tubo de salida que sobresale por la parte superior de la campana extractora debe estar acoplado a un tubo que conduce los humos y los vapores hacia una salida exterior.

### Campana filtrante con reciclado interior

En esta versión el aire pasa a través de los filtros de carbón activo (à petición) para ser purificado y ser reciclado en el ambiente de la cocina. Controle que los filtros de carbón activo estén montados en el motor, en caso contrario debe montarlos siguiendo las instrucciones “Filtros de carbones activos” en la pág. 16.



Con este tipo de funcionamiento los filtros de carbones activos no son indicados, ya que el aire aspirado no se reintroduce en la cocina.



Prevea siempre una adecuada ventilación del local cuando la campana aspiradora y los aparatos de gas se utilizan simultáneamente.

## Limpieza de la campana

Un mantenimiento periódico garantiza el correcto funcionamiento y un buen rendimiento en el transcurso del tiempo. Se debe prestar particular atención a los filtros metálicos y de carbones activos; la limpieza frecuente de los filtros y de los soportes correspondientes impide la acumulación de grasas y aceites. Estas sustancias, además de disminuir las prestaciones de la campana, pueden representar una fuente de incendios.



*Antes de proceder a cualquier operación de limpieza o mantenimiento, apagar el aparato desenchufándolo o accionando el interruptor general.*

*Evitar limpiar las superficies del aparato cuando las mismas aún estén calientes.*

*Utilice solamente detergentes idóneos para limpiar las superficies del aparato. El fabricante declina toda responsabilidad y no responde por eventuales daños derivados del uso de detergentes no idóneos o diferentes de los indicados.*

*No utilizar lanzas de presión o de vapor para efectuar el lavado del aparato.*

*No use líquidos ni solventes en las partes eléctricas o cerca del motor de aspiración.*

### Filtros de carbón activo

Su función es retener los olores presentes en el flujo del aire que pasa por ellos. El aire depurado, mediante sucesivos pasajes a través de los filtros, retorna al ambiente cocina. Los filtros de carbón activo no pueden lavarse y deben sustituirse en media cada 3-4 meses (depende también del uso). Para la sustitución de los filtros de carbón activo, siga las instrucciones "Filtros de carbones activos" en la Pág. 16.

### Filtros antigrasa metálicos

Su función es retener las partículas grasas en suspensión, por lo tanto le aconsejamos lavarlos mensualmente en agua caliente y detergente sin plegarlos. Para extraer los filtros metálicos, consulte las instrucciones en el párrafo "Extracción de los filtros metálicos" pág. 8. Espere hasta que estén perfectamente secos para remontarlos.

### Limpieza de las superficies de acero inox

Para limpiar y conservar las superficies de acero inoxidable, utilice cotidianamente una solución caliente de agua y vinagre o jabón neutro: vierta la solución en un paño húmedo y limpie la superficie de acero siguiendo el sentido del satinado; enjuague cuidadosamente y seque con un paño suave o con una gamuza.

Evitar de la manera más absoluta el uso de esponjas metálicas y raspadores cortantes que pudieran dañar la superficie. Servirse únicamente de esponjas antirrasguños de tipo no abrasivo y eventualmente de utensilios de madera o de material plástico.

### Limpieza de las superficies pintadas

Limpie con una esponja antirrayas de tipo no abrasivo, humedecida en agua caliente y jabón neutro, o con un detergente normal para superficies pintadas. Enjuague y seque cuidadosamente con un paño suave.

Evite el uso de productos con sustancias abrasivas, esponjas metálicas, lanas de acero o ácidos, ya que podrían deteriorar las superficies. No utilice alcohol.

### Limpieza interior

Las partes interiores de la campana no requieren operaciones de limpieza ordinaria.

### Limpieza del panel mandos

Limpie el panel mandos con un paño húmedo.

## Sustitución lámpara



*Asegúrese de que el aparato no esté enchufado a la red eléctrica.*

*Lámparas de forma y potencia diferentes a las de la original podrían estropear seriamente el vano iluminación.*

- Quite, haciendo palanca con un destornillador, el anillo "A" de sujeción del cristal.
- Quite el cristal "B", para acceder al vano lámpara.
- Sustituya la lámpara con otra similar (halógena máx. 20 W - 12 Volt, enganche G4).
- Monte de nuevo el cristal de protección "B" fijándolo con el anillo específico "A".

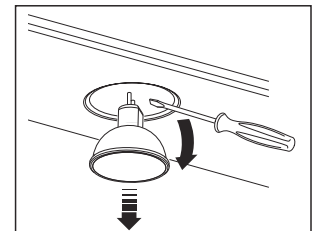
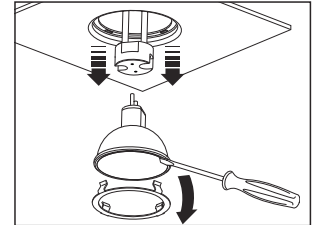
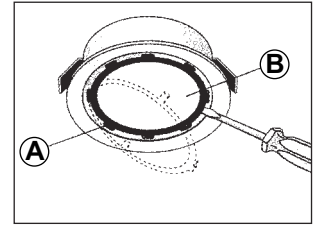

Modelo con "Square halogen light":

- Abra completamente el panel hasta un ángulo de 90° (véase la figura), presionando en PUSH.
- Sustituya la lámpara con otra similar (halógena máx. 20 W - 12 Volt, enganche G4).
- Cierre correctamente el panel.

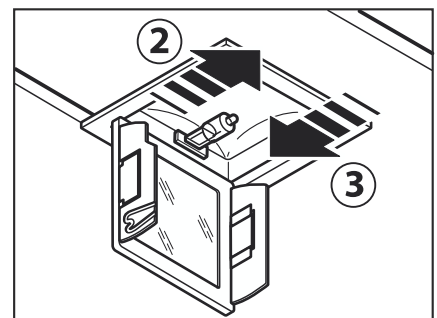
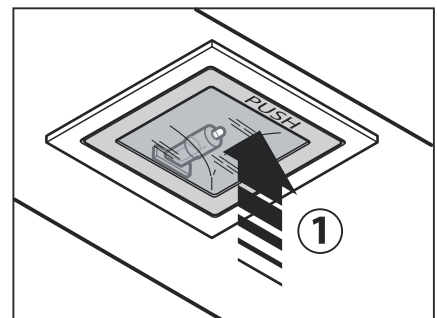

Modelo con foco "led"

En este caso la campana está equipada con iluminación de focos "led" de alta eficiencia, bajo consumo y duración muy elevada cuando se usa en condiciones normales.

## Accesorios a petición



*Asegúrese de que el aparato no esté enchufado a la red eléctrica.*

### Perfil coloreado (sólo campanas tipo GK)

Moldura anterior de acero pintado, disponible en varios colores.

- Extraiga los filtros metálicos "A".
- En el interior de la campana, desenrosque los diez tornillos "B".
- Extraiga el perfil de serie.
- Sustitúyalo con el nuevo perfil "C", verificando el correcto alojamiento del teclado de mando "D" en el marco del perfil.
- Enrosque los diez tornillos "B".
- Coloque los filtros metálicos "A".

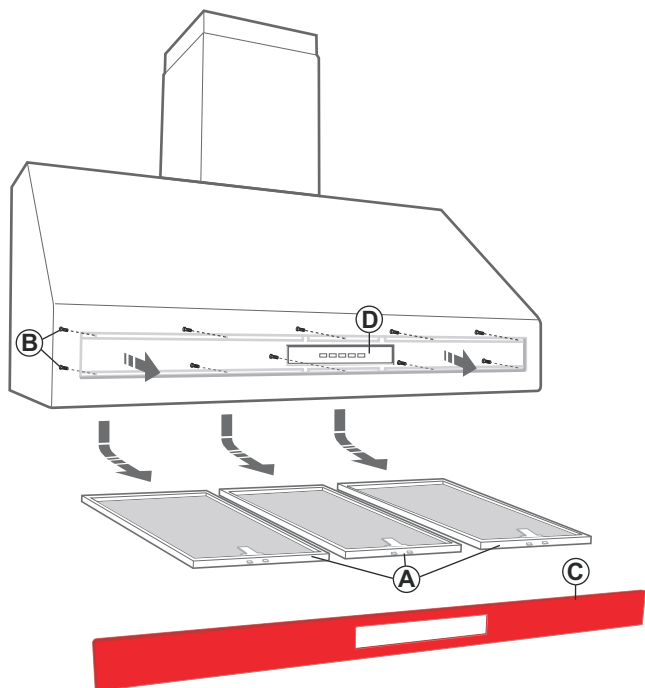

### Filtros de carbones activos

En función del modelo de campana, hay dos tipos de filtros de carbones activos disponibles.

#### Modelos con filtro escuadrado (campanas tipo K y AKL)

- Extraiga los filtros metálicos.
- Coloque la tuerca "F" sobre la ranura de alojamiento del filtro.
- Coloque el filtro "B" en el alojamiento y fíjelo enroscando el pomo "C" en la tuerca "F".
- Coloque los filtros metálicos.

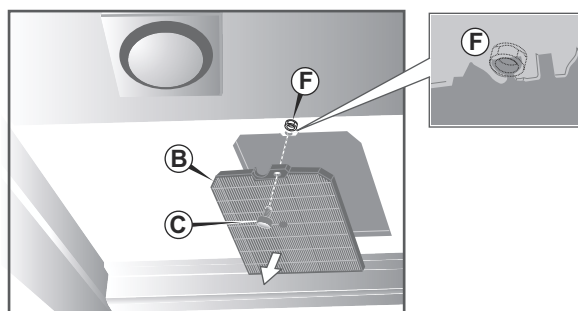

#### Modelos con filtro redondo (campanas tipo GK y AK)

- Extraiga los filtros metálicos.
- Apoye los filtros al motor (uno de cada lado), colocando los pernos cerca de los ganchos "E" presentes en el motor.
- Gire los filtros en sentido dextrógiro hasta su enganche completo.
- Coloque los filtros metálicos.

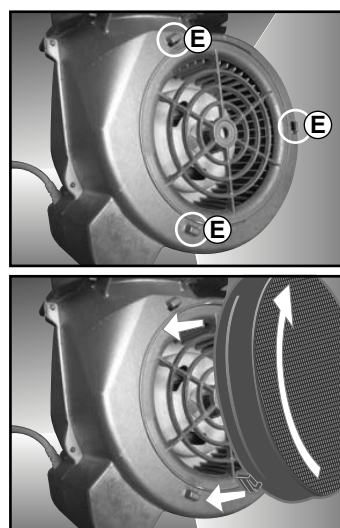

*Para solicitar nuevos filtros de carbones activos, diríjase a su distribuidor.*



## Problemas, causas posibles y soluciones recomendadas

Si el aparato no funciona correctamente, consulte la siguiente tabla de causas posibles y las correspondientes soluciones recomendadas, antes de consultar al Servicio de Asistencia.



*Si no es posible determinar la causa del problema, apague el aparato, desconecte la clavija de alimentación eléctrica y consulte al Servicio de Asistencia.*

| PROBLEMAS  | CAUSAS POSIBLES Y SOLUCIONES RECOMENDADAS   |
|--|---|
| Al pulsar el botón de encendido, el motor de aspiración no se enciende.                                  | La clavija eléctrica no está conectada a la toma o no hay corriente en la red.  |
|  | El conector eléctrico del motor de aspiración está desconectado.  |
| El motor de aspiración se enciende, pero al pulsar el botón de iluminación las lámparas no se encienden. | Lámparas agotadas o quemadas. Sustitúyalas.   |
|  | Lámparas no insertadas a fondo en su alojamiento.   |
|  | Transformador averiado. Contacte con el Servicio de Asistencia.   |
| El motor se enciende, pero los humos de cocción no son aspirados.  | Filtros metálicos o de carbones activos obstruidos. Limpie los filtros metálicos o sustituya los filtros de carbones activos. Antes de acceder a las partes interiores, desconecte la campana de la alimentación eléctrica.                                       |
|  | Conducto de descarga obstruido.   |
| El motor de aspiración se apaga improvisamente después de algunos minutos de funcionamiento.             | Es normal, si ha sido activado el apagado temporizado.  |
| Con el motor apagado, el botón de apagado temporizado emite una luz roja.                                | Es normal, una vez alcanzadas 30 horas de funcionamiento. La alarma óptica (luz roja fija) indica la necesidad de lavar los filtros metálicos. Para anular la alarma óptica de saturación de los filtros, es suficiente pulsar el botón durante algunos segundos. |



|  |    |
|--|----|
| ALLGEMEINE SICHERHEIT .....  | 3  |
| STROMSICHERUNG .....   | 3  |
| KORREKTE BEDIENUNG.....  | 4  |
| ÖKOLOGISCHE ENTSORGUNG .....   | 4  |
| KOMPONENTEN.....   | 5  |
| ABMESSUNGEN .....  | 6  |
| MONTAGE.....   | 7  |
| Mindestabstand von der Kochfläche .....                                | 7  |
| Herausziehen des Kamins aus dem Dunsthaubenschacht (Typ GK u. AK)..... | 8  |
| Herausnehmen der Metallfilter .....                                    | 8  |
| Herausnehmen des Kamins .....  | 8  |
| Montage der Dunsthaube .....   | 9  |
| Kaminmontage .....   | 10 |
| Erneute Montage der Metallfilter .....                                 | 10 |
| Kunststoffreduzierstück .....  | 10 |
| ELEKTRISCHER ANSCHLUSS .....   | 11 |
| ABNAHME .....  | 11 |
| ARBEITSWEISE .....   | 12 |
| Elektronisches Bedienfeld .....  | 12 |
| Ein-/Ausschalttaste .....  | 12 |
| Inkrementiertaste .....  | 12 |
| Dekrementiertaste .....  | 12 |
| Intensivbetrieb .....  | 12 |
| Zeitgesteuertes Ausschalten und Filtersättigungsalarm.....             | 12 |
| Beleuchtungstaste .....  | 12 |
| EMPFEHLUNGEN .....   | 13 |
| Haub absaugend mit Abluftbetrieb .....                                 | 13 |
| Haub filtrierend mit Umluftbetrieb .....                               | 13 |
| REINIGUNG DEN HAUBE .....  | 14 |
| Aktivkohlefilter .....   | 14 |
| Metall-Fettfilter .....  | 14 |
| Reinigung der Oberflächen aus Edelstahl .....                          | 14 |
| Reinigung der lackierten Oberflächen .....                             | 14 |
| Reinigung der Innenfläche.....   | 14 |
| Reinigung der Bedienungstafel .....                                    | 14 |
| LAMPE ERSATZ .....   | 15 |
| ZUBEHÖR AUF WUNSCH.....  | 16 |
| Buntes Profil (Typ GK).....  | 16 |
| Aktivkohlefilter .....   | 16 |
| Modelle mit rechtwinkligem Filter (Typ K und AKL).....                 | 16 |
| Modelle mit rundem Filter (Typ GK und AK).....                         | 16 |
| STÖRUNGEN, MÖGLICHE URSACHEN UND EMPFOHLENE EINGRIFFE.....             | 17 |

## Wir danken Ihnen, dass Sie dieses Produkt wählten...

... das den leidenschaftlichen Liebhabern der Küche gewidmet ist. Unsere Zielsetzung ist schon immer die Kultur des guten Geschmacks, die Pflege der Details, die Suche nach einem bei der Realisierung von Küchen angewandten schlichten und eleganten Design. Die Leistung, die Zuverlässigkeit, der einfache Gebrauch und die leichte Reinigung, vereint mit einer eleganten Ästhetik, machen dieses Haushaltsgerät zu einem Gegenstand von besonderem Wert, in seiner Art einzigartig. Sie selbst werden die außerordentlichen Leistungen bewerten, die nur mit denen von Geräten für professionellen Gebrauch vergleichbar sind, da sie mit soliden Kriterien entworfen wurden, die der Leistung, der Sicherheit, der Ergonomie dienen sollen und mit hochwertigen Materialien hergestellt wurden. Unser einziger Wunsch ist der mit Ihnen die gemeinsame Leidenschaft des Kochens mit Geschick, Stil und Eleganz teilen zu können.

### Handbuch Teile

**Allgemeines.** Vorstellung des Produkts, Struktur des Gebrauchshandbuchs, Erklärung der verwendeten Symbole und sehr wichtige Hinweise, die sich auf die Sicherheit des Bedieners, die Unversehrtheit des Produkts und die Gültigkeit der Garantie beziehen.

**Hinweise.** Allgemeine Verhaltensvorschriften hinsichtlich der Bedienersicherheit und der korrekten Benutzung des Geräts.

**Installation.** Anweisungen für den Fachtechniker, der die Installation, Anschlüssen, Inbetriebnahme und die Abnahme des Geräts durchzuführen hat.

**Gebrauch.** Beschreibung der Bedienelemente, Einschalten des Geräts und Kochempfehlungen.

**Reinigung und Pflege.** Die am besten geeigneten Reinigungsmethoden und nützliche Ratschläge zur Gewährleistung von dauerhafter Effizienz und ästhetischer Qualität.

**Außerordentliche Wartung.** Eingriffe für die auszuführende Wartung, Ersetzung und Kontrolle, die nur bei Erfordernis und nur mit der Unterstützung eines qualifizierten Technikers vorzunehmen sind.

**Zubehör.** Beschreibung, Installation und Gebrauch des mit dem Gerät oder auf Anforderung gelieferten Zubehörs.

## Verwendete Symbole



**Wichtige Anmerkung.** *Die Nichterfüllung ist eine Gefahrenursache und kann die Gesundheit des Anwenders und die Unversehrtheit des Geräts beeinträchtigen.*



**Korrekte Prozedur.** *Ihre Einhaltung wird dringend empfohlen.*



**Originalersatzteile.** *Der Gebrauch von Originalersatzteilen gewährleistet die dauerhafte Leistung und Unveränderlichkeit des Geräts.*

## Disclaimer

- Dieses Gerät ist ausschließlich für den Haushaltsgebrauch und nicht für professionellen Gebrauch bestimmt.
- Die Verwendung für professionelle Zwecke sowie jegliche vom spezifizierten Einsatz abweichende Verwendung führt zum sofortigen Verfall der Garantie.
- Das Gerät steht in Übereinstimmung mit den geltenden EG-Normen.
- Dieses Handbuch ist Bestandteil des gekauften Produkts, Das Handbuch ist daher für den gesamten Lebenszyklus des Geräts aufzubewahren.
- Bitte lesen dieses Handbuch sowie alle in diesem enthaltene Anweisungen aufmerksam vor der Verwendung des Produkts.
- Diese Anweisungen sind nur für die Bestimmungsländer, deren Kennsymbole auf dem Deckblatt angegeben sind, gültig.
- Die Installation ist durch Fachpersonal unter Einhaltung der geltenden Vorschriften auszuführen.
- Die Herstellerfirma haftet nicht für mögliche Ungenauigkeiten infolge Druck- oder Schreibfehler in diesem Anleitungsheft. Sie behält sich außerdem das Recht vor, an ihren Produkten sämtliche Änderungen vorzunehmen, die sie auch im Interesse des Benutzers für erforderlich oder nützlich erachtet, ohne die wesentlichen Merkmale in Bezug auf Funktionalität und Sicherheit zu beeinträchtigen.

## Allgemeine Sicherheit

- LASSEN SIE VERPACKUNGSRESTE NICHT UNBEAUFICHTIGT IN DER HÄUSLICHEN UMGEBUNG.
- TRENNEN SIE DIE VERSCHIEDENEN VON DER PACKUNG STAMMENDEN ABFALLSTOFFE UND GEBEN DIESE BEI DER NÄCHSTEN MÜLLTRENNUNGSSTELLE AB.
- DIE TECHNISCHEN DATEN DES ELEKTROGERÄTS SIND AN DEN TYPENSCHILDERN IM INNERN DER DUNSTABZUGSHAUBE ANGEZEIGT. SICH VERGEWISSEN, DASS DIE NETZSPANNUNG MIT DEN IM INNEREN DER DUNSTABZUGSHAUBE ANGEZEIGTEN DATEN ÜBEREINSTIMMT.
- DIE INSTALLATIONS- UND KUNDENDIENSTARBEITEN SIND DURCH FACHPERSONAL UNTER EINHALTUNG DER GELTENDEN VORSCHRIFTEN AUSZUFÜHREN.
- DAS GERÄT AUF KEINEN FALL AN DIE ABLASSLEITUNGEN VON RAUCH, DAS DURCH VERBRENNUNG ENTSTEHT (HEIZKESSEL, KAMINE, USW...), ANSCHLIEßEN.
- FÜR EINE AUSREICHENDE LÜFTUNG IM RAUM SORGEN, WENN DIE DUNSTABZUGSHAUBE ZUSAMMEN MIT ANDEREN GERÄTEN, DIE MIT BRENNSTOFFEN UND ÄHNLICHEN STOFFEN ARBEITEN, VERWENDET WIRD. SICH VERGEWISSEN, DASS ALLE GELTEN VORSCHRIFTEN BEZÜGLICH DER LUFTABLASSER AUßERHALB DES RAUMES ERFÜLLT WERDEN, BEVOR MAN DIE DUNSTABZUGSHAUBE BENUTZT.
- WENN DIE DUNSTHAUBE UND MIT GAS FUNKTIONIERENDE GERÄTE GLEICHZEITIG VERWENDET WERDEN, IST STETS AUF EINE GEEIGNETE BELÜFTUNG DES RAUMS ZU ACHTEN.
- VOR DER INBETRIEBNAHME DES GERÄTS IST ES UNABDINGBAR, DIE SCHUTZFILME ZU ENTFERNEN, DIE ES INNEN UND AUSSEN ÜBERZIEHEN.
- FÜHREN SIE SOFORT NACH DER INSTALLATION EINEN KURZEN TEST DES GERÄTS UNTER BEFOLGEN DER BEDIENUNGSANWEISUNGEN DURCH. RUFEN SIE BEI BETRIEBSSTÖRUNGEN DAS NÄCHSTE KUNDENDIENSTZENTRUM AN. VERSUCHEN SIE NIEMALS, DAS GERÄT ZU REPARIEREN.
- DAS GESAMTGEWICHT VON GEGENSTÄNDEN, DIE EVENTUELL AUF DIE DUNSTABZUGSHAUBE POSITIONIERT BZW. AN DIESE GEHÄNGT WERDEN (FALLS VORGESEHEN), DARF HÖCHSTENS 1,5 KG BETRAGEN.

## Stromsicherung

- DIE INSTALLATION HAT DEN GELTENDEN VORSCHRIFTEN GEMÄß VON KOMPETENTEN, QUALIFIZIERTEN INSTALLATEUREN DURCHGEFÜHRT ZU WERDEN. BESCHÄDIGTE SPEISEKABEL SIND VOM HERSTELLER BZW. VON DESSEN KUNDENSERVICE BZW. VON EINER PERSON MIT ÄHNLICHER QUALIFIKATION AUSZUWECHSELN, UM GEFAHREN VORZUBEUGEN. EVENTUELLE ERFORDERLICHE ÄNDERUNGEN, DIE FÜR DIE INSTALLATION DER DUNSTABZUGSHAUBE AN DER ELEKTRISCHEN ANLAGE DURCHGEFÜHRT WERDEN MÜSSEN, DÜRFEN AUSSCHLIEßLICH VON KOMPETENTEN PERSONEN VORGENOMMEN WERDEN. ES IST GEFÄHRLICH, DIE EIGENSCHAFTEN DIESER ANLAGE ABZUÄNDERN BZW. VERSUCHEN ABZUÄNDERN. BEI REPARATUREN BZW. BETRIEBSSTÖRUNGEN DES GERÄTES NICHT VERSUCHEN, DAS PROBLEM ALLEINE ZU LÖSEN. DIE REPARATUREN, DIE VON NICHT KOMPETENTEN PERSONEN DURCHGEFÜHRT WERDEN, KÖNNEN SCHÄDEN VERURSACHEN. SICH FÜR EVENTUELLE EINGRIFFE AN EINEN ZUGELASSENEN KUNDENSERVICE, DER ÜBER DIE GEEIGNETEN ERSATZTEILE VERFÜGT, WENDEN.
- DER ERDSCHLUSS GEMÄSS DEN GELTENDEN VORSCHRIFTEN ZUR SICHERHEIT VON ELEKTROINSTALLATIONEN IST OBLIGATORISCH. DIE ELEKTRISCHE ANLAGE IST MIT EINER ERDUNG AUSGESTATTET, DIE DEN INTERNATIONALEN SICHERHEITSVORSCHRIFTEN ENTSPRICHT; SIE ERFÜLLT AUßERDEM DIE EUROPÄISCHEN ENTSTÖRUNGSVORSCHRIFTEN.
- WENN DAS GERÄT NICHT BENUTZT WIRD, MÜSSEN ALLE ELEKTRISCHEN TEILE AUSGESCHALTET SEIN.
- DER AN DAS VERSORGUNGSKABEL ANZUSCHLIESSENDE STECKER UND DIE ZUGEHÖRIGE STECKDOSE MÜSSEN VOM SELBEN TYP SEIN UND IN ÜBEREINSTIMMUNG MIT DEN GELTENDEN VORSCHRIFTEN STEHEN. NACH DER INSTALLATION DES GERÄTS MUSS DER STECKER ZUR REGELMÄSSIGEN INSPEKTION ZUGÄNGLICH SEIN. ZIEHEN SIE DEN NETZSTECKER NICHT AM KABEL AUS DER STECKDOSE.
- VOR JEDEM EINGRIFF IM INNERN DER HAUBE MUSS DAS GERÄT VOM STROMNETZ GETRENNT WERDEN. SICHERSTELLEN, DASS DIE STROMKABEL IM INNERN DER DUNSTABZUGSHAUBE NICHT ABGEKLEMMT ODER DURCHGESCHNITTEN WERDEN; SOLLTE DIES DENNOCH VORKOMMEN, DEN NÄCHST GELEGENEN KUNDENDIENST KONTAKTIEREN.
- VERMEIDEN SIE DIE VERWENDUNG VON REDUZIERSTÜCKEN, ADAPTERN ODER NEBENANSCHLÜßEN.

## Korrekte Bedienung

- DAS GERÄT IST ZUM GEBRAUCH DURCH ERWACHSENE PERSONEN BESTIMMT. KINDERN IST DIE ANNÄHERUNG ODER DAS SPIELEN MIT DEM GERÄT ZU UNTERSAGEN.
- AUF KEINEN FALL UNTER DER DUNSTABZUGSHAUBE AUF "OFFENEM FEUER" KOCHEN. DIE FRITUSEN WÄHREND DER BENUTZUNG KONTROLLIEREN: DAS ÜBERHITZTE ÖL KÖNNTE SICH ENTZÜNDEN.
- VERMEIDEN SIE DIE VERWENDUNG VON METALLSCHWÄMMEN ODER SCHABEISEN AUF DEN AUSSENBEREICHEN. VERWENDEN SIE NORMALE, NICHT SCHEUERENDE PRODUKTE, GEBENENFALLS UNTER VERWENDUNG VON HOLZ- ODER KUNSTSTOFFWERKZEUGEN. SPÜLEN SIE SORGFÄLTIG NACH UND TROCKNEN SIE MIT EINEM WEICHEN TUCH.
- DIE FILTER MÜSSEN SORGFÄLTIG GEWARTET WERDEN, WIE IM ABSCHNITT DIESES HANDBUCHS, DER DER WARTUNG UND DER REINIGUNG DER DUNSTABZUGSHAUBE GEWIDMET IST, ANGEZEIGT.

## Ökologische Entsorgung

- FÜR DIE VERPACKUNG DER PRODUKTE WERDEN UNGIFTIGE, UMWELTVERTRÄGLICHE UND RECYCLEBARE MATERIALIEN EINGESATZT. NEHMEN SIE DIE KORREKTE ENTSORGUNG DER VERPACKUNG BEI DEN SAMMEL-, RECYCLING- UND ENTSORGUNGSZENTREN VOR.
- IST FOLGENDES SYMBOL  EINER DURCHGESTRICHENEN ABFALLTonne ABGEBILDET. ES WEIST DARAUF HIN, DASS EINE ENTSORGUNG IM NORMALEN HAUSHALTSABFALL NICHT ZULÄSSIG IST. ENTSORGEN SIE DIESES PRODUKT IM RECYCLINGHOF MIT EINER GETRENNTEN SAMMLUNG FÜR ELEKTRO- UND ELEKTRONIKGERÄTE. DIE ENTSORGUNG MUSS GEMÄß DEN ÖRTLICHEN BESTIMMUNGEN ZUR ABFALLBESEITIGUNG ERFOLGEN. BITTE WENDEN SIE SICH AN DIE ZUSTÄNDIGEN BEHÖRDEN IHRER GEMEINDEVERWALTUNG, AN DEN LOKALEN RECYCLINGHOF FÜR HAUSHALTSMÜLL ODER AN DEN HÄNDLER, BEI DEM SIE DIESES GERÄT ERWORBEN HABEN, UM WEITERE INFORMATIONEN ÜBER BEHANDLUNG, VERWERTUNG UND WIEDERVERWENDUNG DIESES PRODUKTS ZU ERHALTEN.

## Komponenten

Die Verpackung enthält die folgenden Komponenten:

- eine Dunstabzugs-/Dunstfilterhaube;
- einen Kamin, komplett mit Verlängerung;
- je nach Typ der Dunsthaube eine Stange oder zwei Stangen zur Befestigung an der Wand;
- je nach Typ der Dunsthaube zwei oder vier 8-mm-Konusdübel komplett mit Schrauben;
- vier 6-mm-Konusdübel komplett mit Schrauben
- zehn selbstschneidende Schrauben;
- ein Kunststoffreduzierstück mit Durchmesser 12 cm;
- dieses Gebrauchshandbuch.

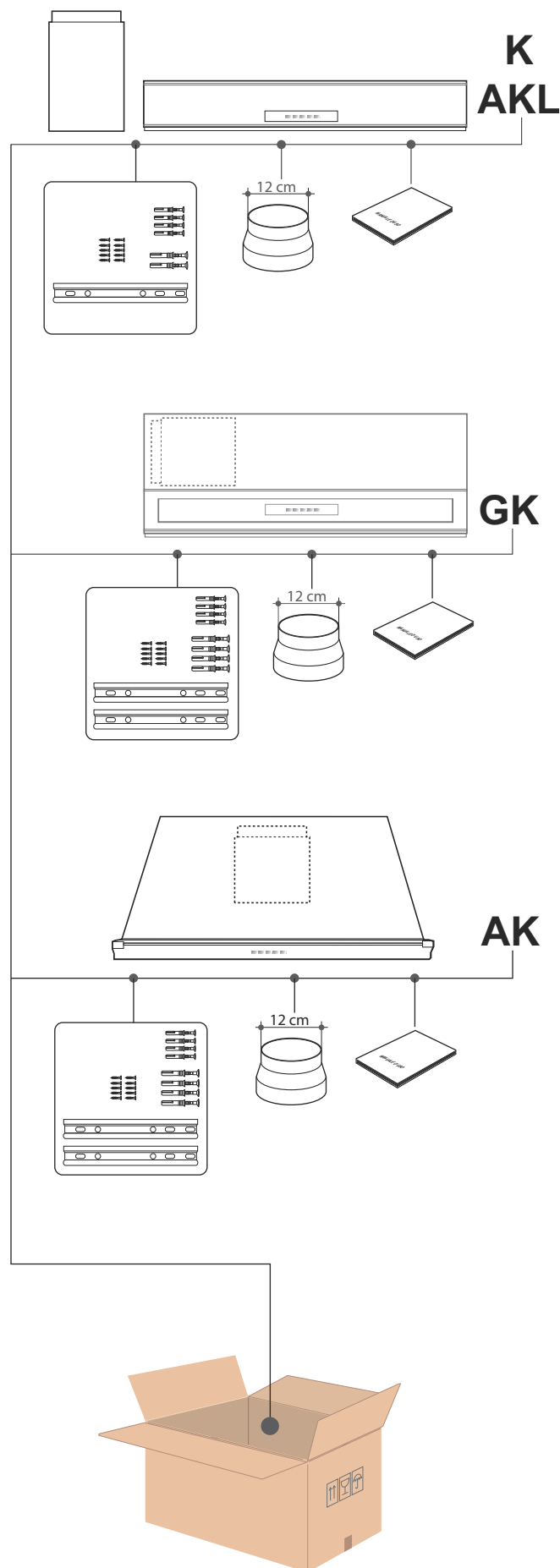

# Abmessungen

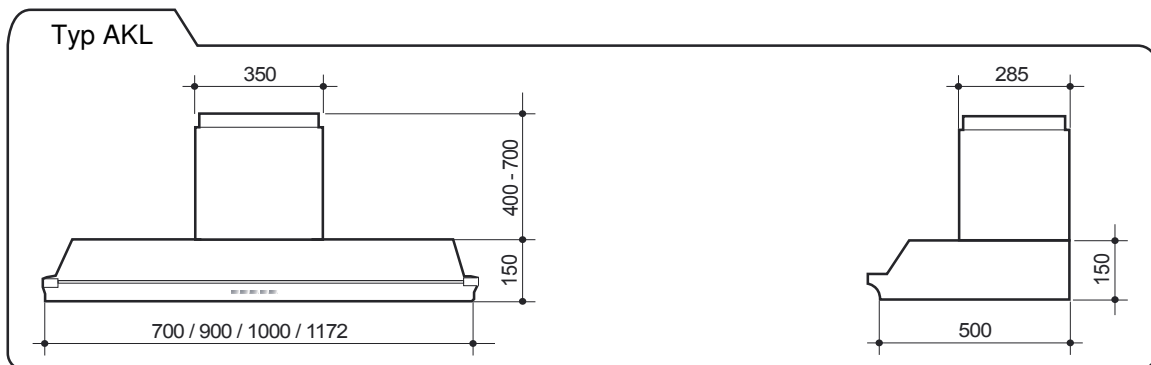
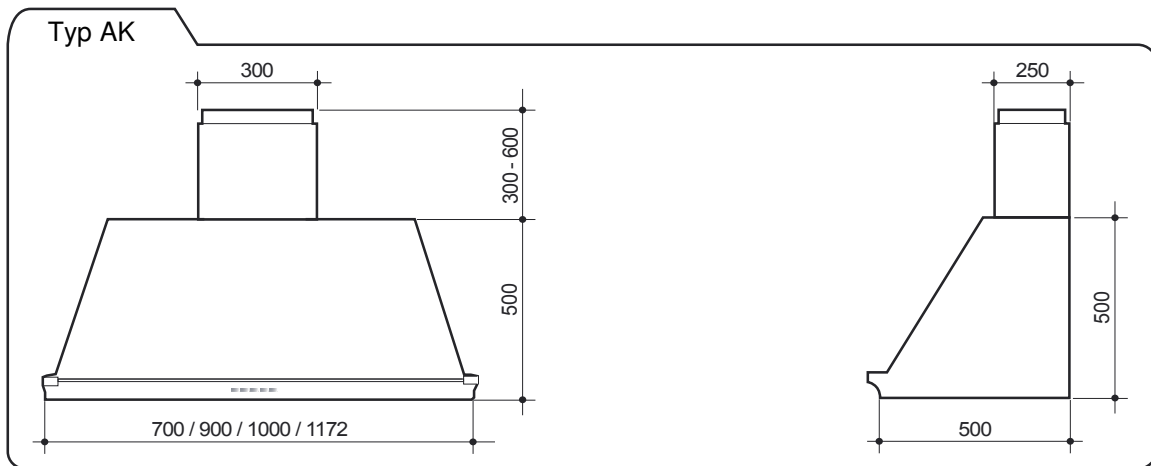
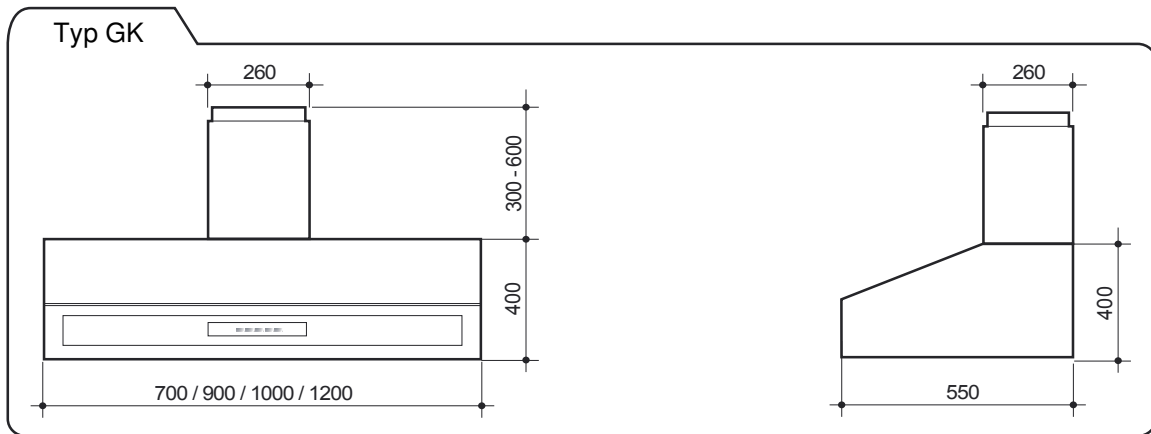
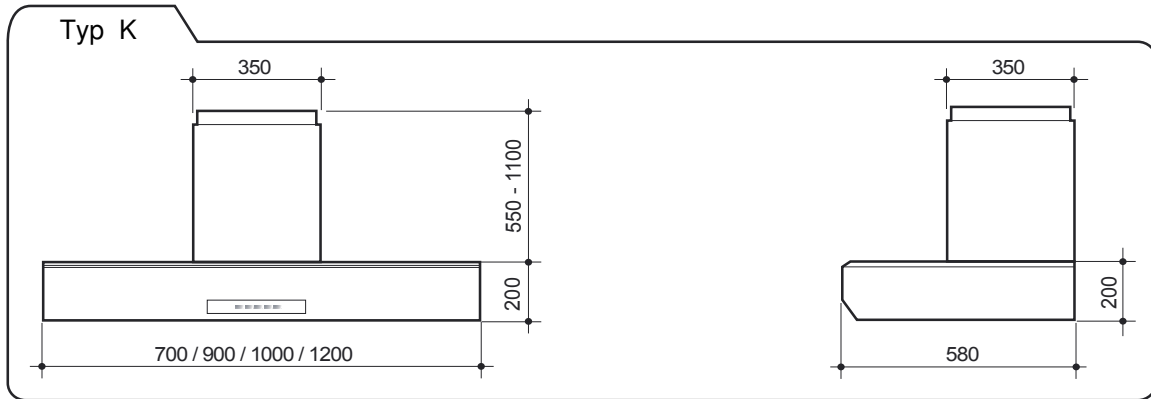



# Montage

## Mindestabstand von der Kochfläche

Der Abstand zwischen der Gaskochfläche und dem unteren Teil der Dunsthaube muss mindestens 750 mm betragen. Wenn im Gebrauchshandbuch der Gaskochfläche ein größerer Abstand angegeben wird, ist dieser zu beachten.

In den horizontalen Abschnitten muss das Rohr eine leichte Neigung nach oben aufweisen (circa +10%), um das Austreten der angesaugten Luft zu erleichtern. Die Kurven auf ein Minimum reduzieren und kontrollieren, ob die Rohre die unbedingt erforderliche Mindestlänge haben.

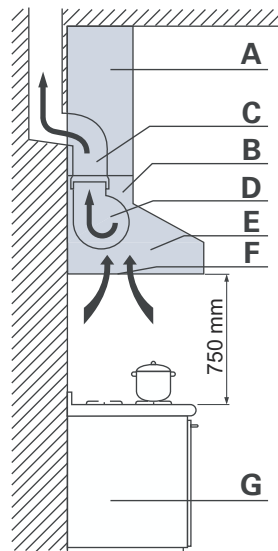

Haub absaugend mit Abluftbetrieb

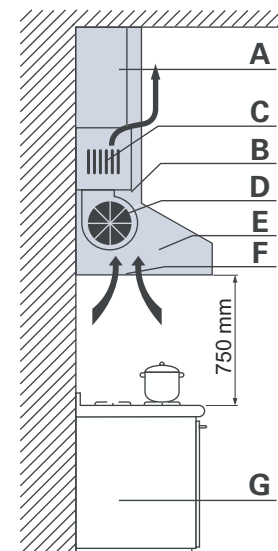

Haub filtrierend mit Umluftbetrieb

|          |              |          |                  |          |              |          |            |
|----------|--------------|----------|------------------|----------|--------------|----------|------------|
| <b>A</b> | VERLANGERUNG | <b>C</b> | RAUCHZUG         | <b>E</b> | HAUBENKÖRPER | <b>G</b> | KOCHFLÄCHE |
| <b>B</b> | AUFSATZ      | <b>D</b> | RAUCHZUGABLÜFTER | <b>F</b> | METALLFILTER |          |            |

## Herausziehen des Kamins aus dem Dunsthaubenschacht (Typ GK u. AK)



Bei den Dunsthauben vom Typ "K" und "AKL" befindet sich der Kamin in der Packung neben der Dunsthaube. Bei den Dunsthauben vom Typ "GK" ist der Kamin im Innern des Schachts befestigt und um 90° gekippt (Abb. 1); bei den Dunsthauben vom Typ "AK" ist der Kamin im Innern des Schachts in der Mitte, vor dem Absaugmotor (Abb. 2), befestigt.

### Herausnehmen der Metallfilter

- Die Keile "A1" nach unten schieben und die Filter "A" nach unten ziehen.
- Die Filter schräg unten halten und einfach herausziehen.



Nun ist der Zugang zum Verbinder "B" möglich. In den Dunsthauben vom Typ "GK" und "AK" (Abbildung 2) wird der Verbinder "B" vom Absaugmotor losgemacht, um das Herausziehen des Kunststoff-Reduzierstücks "E" zu ermöglichen.

### Herausnehmen des Kamins

- Die Schrauben "C" lockern, um den Kamin "D" freizugeben.
- Den Kamin "D", komplett mit Verlängerung, aus dem Dunsthaubenschacht nehmen.



Abb.1



Abb.2

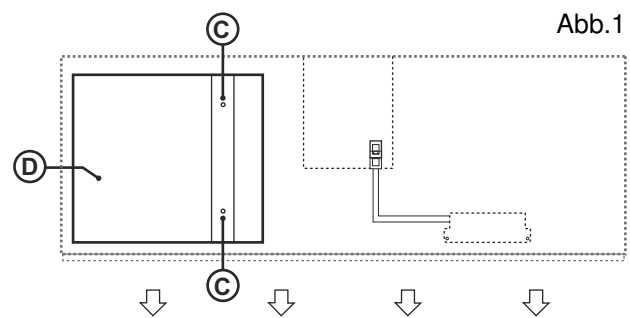

### Montage der Dunsthaube

- Die Befestigungsstange "A" an der Wand anlehnen, auf einer Höhe, die durch die Summe des Abstands von 750 mm von der Kochfläche + den Wert "h" des Dunsthaubenmodells bestimmt wird.
- Dunsthaube "Typ K": h = 520 mm
- Dunsthaube "Typ AKL": h = 475 mm
- Dunsthaube "Typ GK": h = 357 mm
- Dunsthaube "Typ AK": h = 413 mm
- Mit einer Wasserwaage sicherstellen, daß die Befestigungsschiene waagrecht ausgerichtet ist und an den Enden der Schiene 2 Bohrlöcher anzeichnen.
- Die Löcher bohren, 2 Spreizdübel 8 mm hineinstecken und die Schiene mit den dazugehörigen Schrauben befestigen.
- Die Dunstabzugshaube an der Befestigungsschiene einhängen.
- Die Ausrichtung der Dunstabzugshaube mit den Schrauben der Beschläge regulieren. Die obere Schraube "B" regelt den Abstand zur Wand, die untere "C" die vertikale Ausrichtung.
- Die Dunsthaube mit den Schrauben und zwei 6-mm-Dübeln an der Wand befestigen, dazu die entsprechenden Bohrungen "F" verwenden.

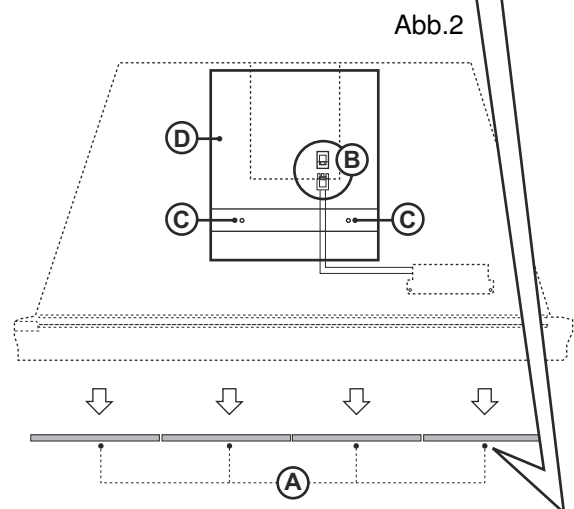
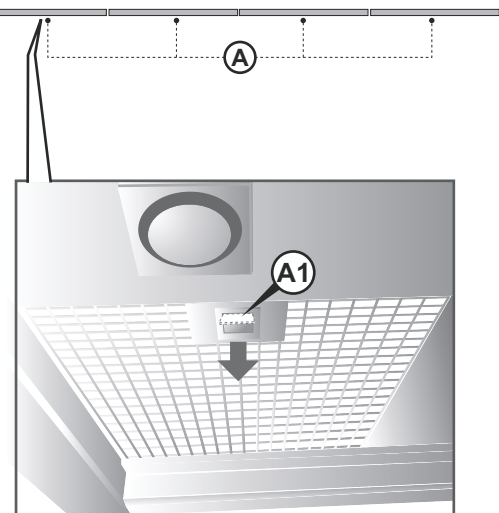
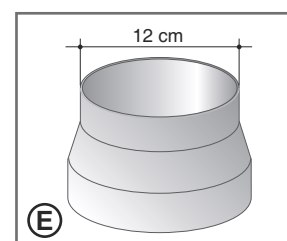
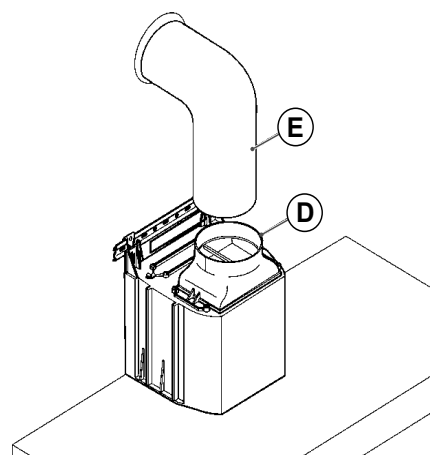
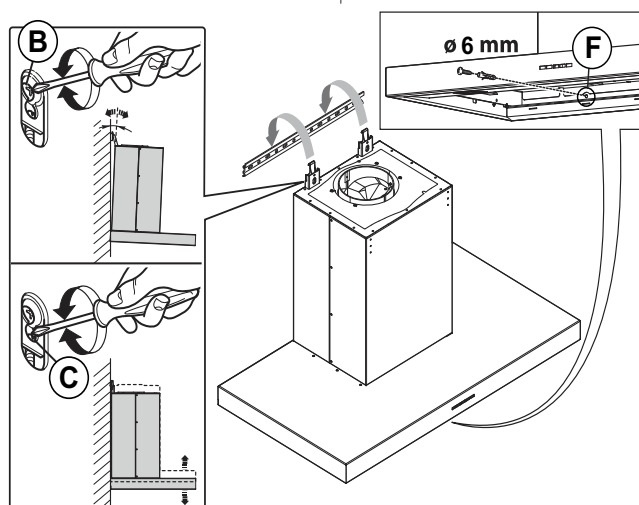
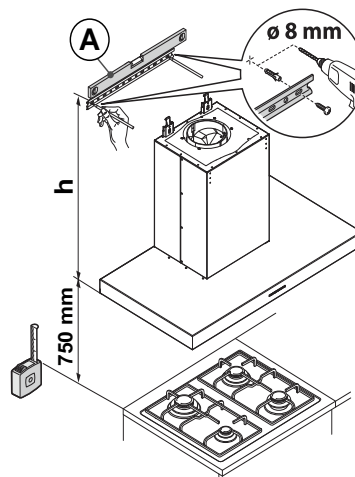
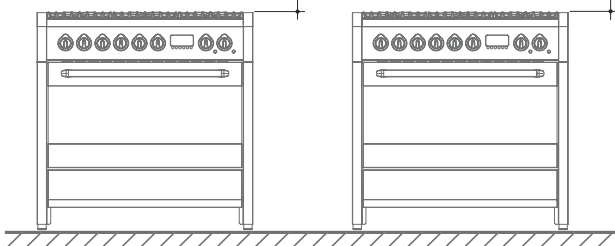
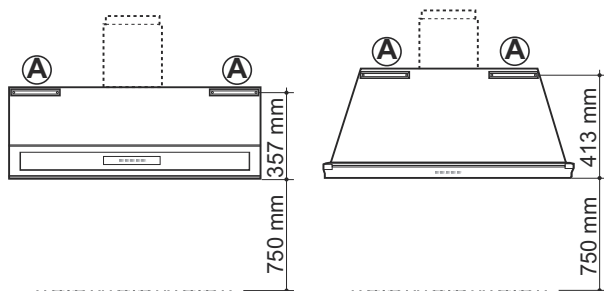
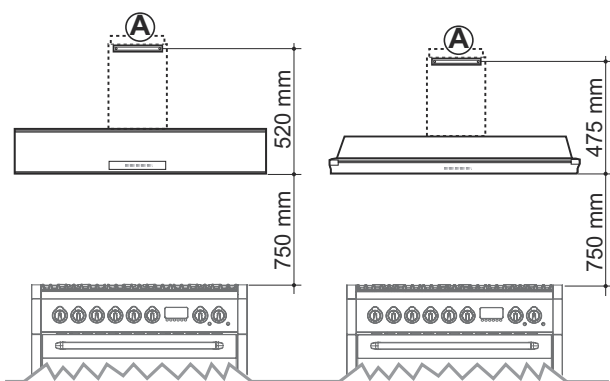

- Für Dunstabzugshaube: das aus der Rauchabführungsöffnung kommende Rohr "E" (nicht in der Lieferung enthalten) am Verbindungsstück "D" befestigen.

## Kaminmontage

- Das Element "G" bis zum vollständigen Einsatz an die Dunsthaube annähern.
- Das Element "G" mit den selbstschneidenden Schrauben "N" an die Dunsthaube anschrauben.
- Das Teleskopelement "H" herausziehen, bis die gewünschte Länge erreicht ist.
- Die Position der beiden Bohrungen "Q" auf der Befestigungsstange "L" an der Wand bezeichnen.
- Das Teleskopelement "H" wieder senken und die Befestigungsstange "L" entfernen, indem die beiden Schrauben "M" gelockert werden.
- Die Befestigungsstange "L" bei den vorher bezeichneten Bohrungen der Wand nähern.
- Mit einer Wasserwaage die Horizontalausfluchtung kontrollieren und bohren.
- Zwei 6-mm-Konusdübel einsetzen und die Befestigungsstange "L" an der Wand befestigen.
- Das Teleskopelement "H" mit den Schrauben "M" wieder an der Befestigungsstange "L" anschrauben.

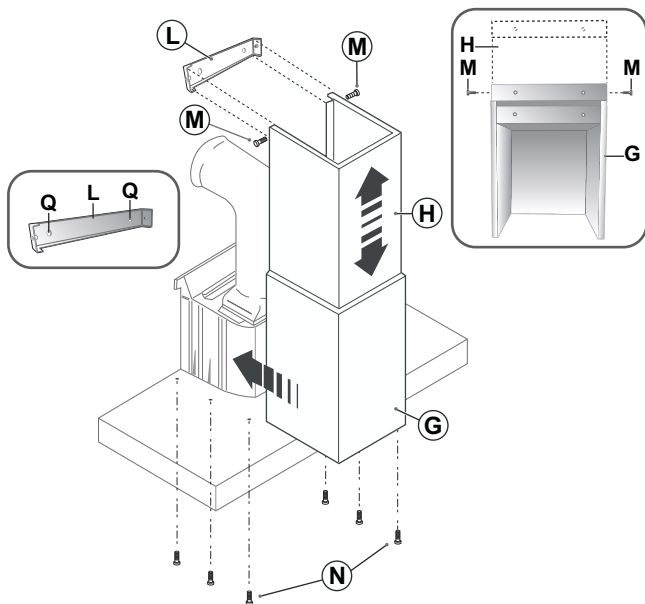

## Erneute Montage der Metallfilter

Die Filter wieder anbringen, indem zuerst die Führungen "P" in die hinteren Länglöcher eingesetzt werden, dann die Filter nach oben schieben und durch erneutes Schließen der Keile "A" befestigen.

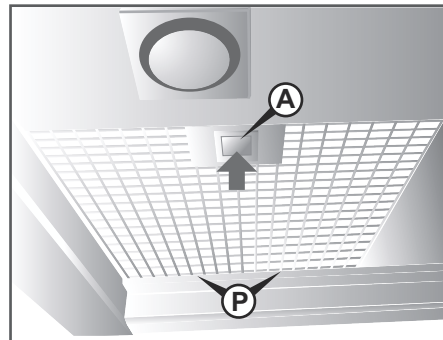

## Kunststoffreduzierstück

Der Ablassnippel auf dem Motor hat einen Durchmesser von 15 cm. Die Dunsthauben sind mit einem 12 cm langen Kunststoffreduzierstück versehen.

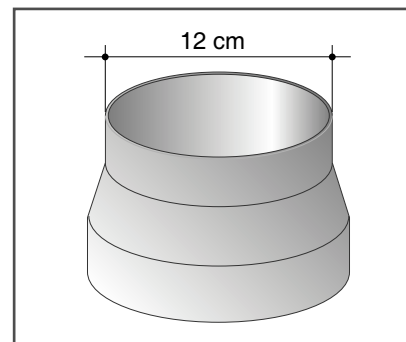

Wenn er vorher gelöst worden war, den Verbinder "B" wieder am Absaugmotor anbringen.

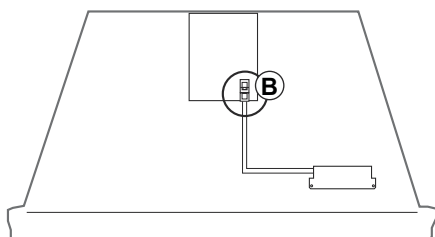

## Elektrischer Anschluss



*Der Anschluss muss unter Befolgung der gültigen Rechtsvorschriften erfolgen.*

*Sicherstellen, dass das Reduzierventil und die Elektroanlage der Geräteleistung entsprechen.*

*Die Geräte sind nicht mit Steckern ausgestattet. Das gelb/grüne Erdkabel darf durch den Schalter nicht unterbrochen werden.*

*Die Technischen Daten des Elektrogeräts sind an den Typenschildern im Innern der Dunstabzugshaube angegeben. Sich vergewissern, dass die Netzspannung mit den im Inneren der Dunstabzugshaube angegebenen Daten übereinstimmt.*

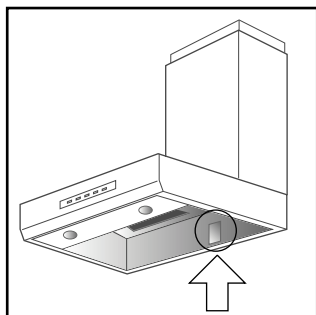

Nur Stecker verwenden, die den geltenden Elektronormen entsprechen, dabei ist Folgendes zu beachten:

- der gelb/grüne Draht ist für die Erdung zu benutzen;
- der blaue Draht ist für den Nullleiter;
- der braune Draht für die Phase bestimmt. Das Kabel darf auf keinen Fall mit heißen Teilen in Berührung kommen (über 75 °C);
- am Netzkabel einen der Geräteleistung entsprechenden Stecker anbringen und diesen in eine Sicherheits- Steckdose stecken.

Stellen Sie vor dem Stromanschluss der Apparatur sicher, dass folgende Bedingungen gegeben sind:

- Die Versorgungsspannung entspricht den Angaben auf dem Typenschild der technischen Daten.
- Der Erdanschluss ist korrekt und in Betrieb.
- Die Stromversorgung ist mit einer wirksamen Erdung gemäß den geltenden Vorschriften versehen.
- Die Steckdose oder der omnipolare Schalter ist mit der installierten Apparatur leicht erreichbar.

## Abnahme

Überprüfen:

- ob die Ablassleitung und der Auslass nach außen verstopft sind;
- ob die Metallfilter und die Aktivkohlefilter (soweit vorhanden) richtig angebracht sind, dazu den Absatz "Aktivkohlefilter" auf Seite 16 befragen.

Den Elektroanschluss der Dunsthaube vornehmen, den Motor einschalten, wie im Absatz "Arbeitsweise" auf Seite 12 beschrieben, und folgendes überprüfen:

- die korrekte Funktionsweise und die Saugleistung bei allen anwählbaren Geschwindigkeiten;
- die korrekte Funktionsweise der Beleuchtung.

## Arbeitsweise

### Elektronisches Bedienfeld

Die Dunsthaube hat drei verschiedene Absauggeschwindigkeiten und einen Intensivbetrieb.

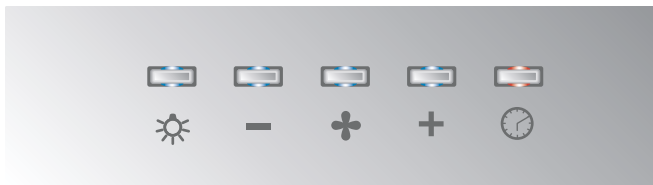

#### + Ein-/Ausschalttaste

Diese Taste zum Starten oder Stoppen der Absaugung der Dunsthaube drücken.

Die Absaugung findet mit der letzten, vor der Abschaltung angewählten Geschwindigkeit statt.

#### + Inkrementiertaste

Diese Taste drücken, um auf die folgende Absauggeschwindigkeit überzugehen.

#### - Dekrementiertaste

Diese Taste drücken, um auf die vorausgehende Absauggeschwindigkeit überzugehen.

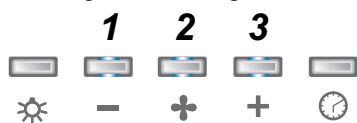

Die Geschwindigkeiten 1, 2 und 3 können durch die Anzahl der eingeschalteten Tasten angezeigt werden, mit Ausnahme der Beleuchtungstasten und der zeitlich gesteuerten Ausschalttaste.

### Intensivbetrieb

Beim dritten Druck der Inkrementiertaste geht die Dunsthaube in den Modus Intensivbetrieb (die Taste blinkt). Der Intensivbetrieb ist zeitgesteuert und nach circa 15 Minuten kehrt der Motor automatisch zur 3. Geschwindigkeit zurück.



#### 🕒 Zeitgesteuertes Ausschalten und Filtersättigungsalarm

Diese Taste drücken, um das automatische Ausschalten der Dunsthaube nach 15 Minuten Betrieb zu erzielen. Die Taste hat rotes Blinklicht bis zur Ausschaltung des Absaugmotors.



Nach circa 30 Stunden Betrieb erscheint automatisch ein optischer Alarm, der die Reinigung der Metallfilter vorschlägt (die Taste hat auch bei ausgeschaltetem Motor ein rotes Dauerlicht). Die Reinigung der Metallfilter wie im Absatz "Metall-Fettfilter" auf Seite 14 beschrieben, vornehmen.

Zur Deaktivierung des optischen Alarms die Taste einige Sekunden lang drücken.

#### ☀️ Beleuchtungstaste

Diese Taste drücken, um die Beleuchtung ein- und auszuschalten.

## Empfehlungen

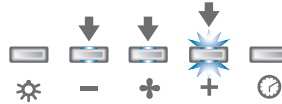
|   |   |
|---|---|
|  | <b>ERSTE GESCHWINDIGKEIT</b> (Dekrementiertaste erleuchtet): um die Luft im Küchenbereich mit geringem Stromverbrauch sauber zu halten.   |
|  | <b>ZWEITE GESCHWINDIGKEIT</b> (Dekrementiertasten und Beleuchtungen eingeschaltet): bei normalem Gebrauch.  |
|  | <b>DRITTE GESCHWINDIGKEIT</b> (Dekrementier- und Einschalttasten beleuchtet): bei starken Gerüchen und Dampf im Küchenbereich.  |
|  | <b>INTENSIVBETRIEB</b> (Dekrementier- und Einschalttasten beleuchtet, Inkrementiertaste blinkend): bei sehr starken Gerüchen und Dämpfen oder zum schnellen Absaugen von besonders anhaltenden Küchendämpfen verwenden. Der Intensivbetrieb wird nach 15 Minuten Betrieb automatisch deaktiviert. |

Die Haube sollte bei Kochbeginn eingeschaltet, und erst wieder ausgeschaltet werden, wenn der Raum vollkommen geruchsfrei ist.

### Haub absaugend mit Abluftbetrieb

Bei dieser Ausführung wird der während des Kochens entstehende Dampf durch ein Abzugsrohr nach außen abgeführt. Der sich oberhalb der Haube befindliche Rauchzug ist an ein Abzugsrohr anzuschließen, über das Rauch und Dampf zu einem Auslass ins Freie geleitet werden.

### Haub filtrierend mit Umluftbetrieb

Bei dieser Ausführung strömt die Luft durch Aktivkohlefilter (auf Anfrage), wo sie gefiltert und erneut an den Raum abgegeben wird. Sicherstellen, dass die Aktivkohlefilter am Motor installiert sind, andernfalls müssen sie wie "Aktivkohlefilter" auf Seite 16 beschrieben installiert werden.



*Bei dieser Betriebsart sind Aktivkohlefilter ungeeignet, da die abgesaugte Luft nicht wieder in den Küchenbereich zurückgeführt wird.*



*Wenn die Dunsthaube und mit Gas funktionierende Geräte gleichzeitig verwendet werden, ist stets auf eine geeignete Belüftung des Raums zu achten.*

## Reinigung den Haube

Eine regelmäßige Wartung gewährleistet eine ordentliche Funktionsweise und eine dauerhaft gute Leistung. Besondere Aufmerksamkeit muss sowohl den Metallfiltern als auch den Aktivkohlefiltern geschenkt werden; das häufige Reinigen der Filter und ihrer Aufnahmen verhindert das Ansammeln von fetten und schmierigen Substanzen. Diese Substanzen vermindern nicht nur die Leistungen der Dunsthaube, sie können auch Brand verursachen.



*Vor Durchführung von Reinigungs- oder Wartungsarbeiten muss man die Stromversorgung unterbrechen, indem man den Stecker zieht bzw. den Hauptschalter betätigt. Vermeiden Sie es, die Oberflächen des Geräts zu reinigen, solange diese noch heiß sind. Zur Reinigung der Geräteoberfläche dürfen nur geeignete Reinigungsmittel verwendet werden. Der Hersteller lehnt jegliche Haftung für eventuelle Schäden durch die Verwendung von ungeeigneten und/oder anderen Reinigungsmitteln als den angegebenen ab. Verwenden Sie zum Waschen des Geräts keine Druck- oder Dampfdüsen. Für die Elektrik oder in Nähe des Absaugmotors keine Flüssigkeiten oder Lösungen verwenden.*

### Aktivkohlefilter

Diese Filter haben die Aufgabe, die in der Luft, die sie durchströmt, enthaltenen Gerüche zurückzuhalten. Die durch mehrmaliges Durchströmen der Filter gereinigte Luft wird wieder in die Küche zurückgeführt. Die Aktivkohlefilter können nicht gewaschen werden und müssen durchschnittlich alle 3-4 Monate ersetzt werden (die Häufigkeit hängt vom Gebrauch ab). Für den Ersatz der Aktivkohlefilter wird auf die Anleitungen "Aktivkohlefilter" Seite 16 verwiesen.

### Metall-Fettfilter

Diese Filter haben die Aufgabe, die schwebenden Fetteilchen zurückzuhalten, sie sollten daher alle Monat mit warmem Wasser und Spülmittel gereinigt werden, wobei darauf zu achten ist, dass sie nicht geknickt werden. Für das Entfernen der Metallfilter siehe Anweisungen unter dem Absatz "Herausnehmen der Metallfilter" auf Seite 8.

### Reinigung der Oberflächen aus Edelstahl

Zur Reinigung und Pflege der Edelstahloberflächen täglich eine Lösung aus Heißwasser und Essig oder neutraler Seife verwenden. Einen Lappen damit befeuchten und die Stahloberfläche in der Richtung der Mattierung reinigen, sorgfältig spülen und mit einem weichen Lappen oder einem Hirschleder trocknen. Vermeiden Sie auf jeden fall die Verwendung metallischer Schwämme oder von Stahlwolle, welche die Oberflächen beschädigen könnten. Verwenden Sie nur kratzfreie Schwämme sowie gegebenenfalls Gegenstände aus Holz oder Kunststoff.

### Reinigung der lackierten Oberflächen

Reinigen Sie mit einem in warmes Wasser und neutrale Seife oder ein normales Reinigungsmittel für lackierte Oberflächen getränkten Kratzschuttschwamm vom nicht scheuernden Typ. Spülen Sie nach und trocknen Sie sorgfältig mit einem trockenen Tuch. Vermeiden Sie scheuernde Substanzen enthaltende Produkte, Stahlwollen oder Säuren, welche die Oberflächen beschädigen könnten. Verwenden Sie keinen Alkohol.

### Reinigung der Innenfläche

Für die Teile im Innern der Dunstabzugshaube sind keine gewöhnlichen Reinigungsarbeiten erforderlich.

### Reinigung der Bedienungsstafel

Säubern Sie die Bedienungsstafel mit einem feuchten Tuch.



## Lampe Ersatz



Sicherstellen, dass das Gerät vom Stromversorgungsnetz getrennt ist.  
Lampen mit anderer Form und Leistung als die Originallampe können das Beleuchtungsfach ernsthaft beschädigen.

- Den Haltering "A" des Glasplättchens durch eine leichte Hebelbewegung mit einem Schraubenzieher entfernen.
- Das Glasplättchen "B" entfernen, um Zugang zum Lampenfach zu haben.
- Die Lampe durch eine neue desselben Typs ersetzen (Halogenleuchte max. 20 W - 12 Volt, Anschluss G4).
- Das Glasplättchen "B" wieder anbringen und mit dem Haltering "A" befestigen.

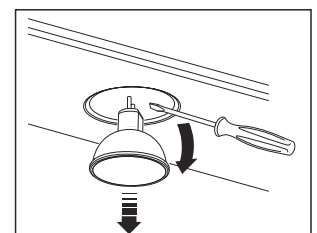
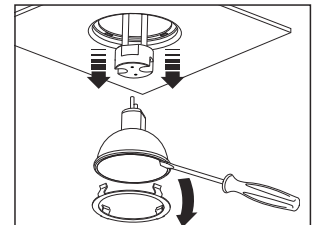
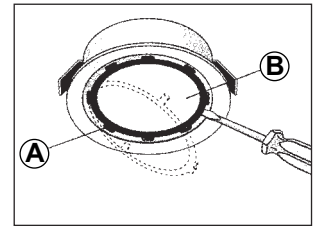

Modell mit "Square halogen light":

- Öffnen Sie die Lampe vollständig bis auf einen Winkel von 90° (siehe Abbildung), indem Sie auf PUSH drücken.
- Die Lampe durch eine neue desselben Typs ersetzen (Halogenleuchte max. 20 W - 12 Volt, Anschluss G4).
- Schließen Sie die Blende wieder korrekt.

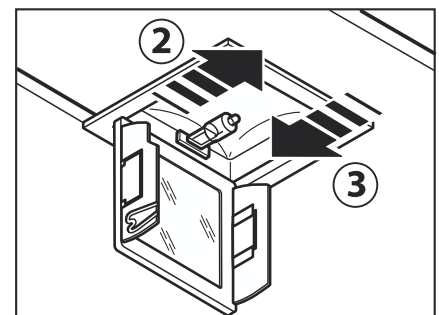
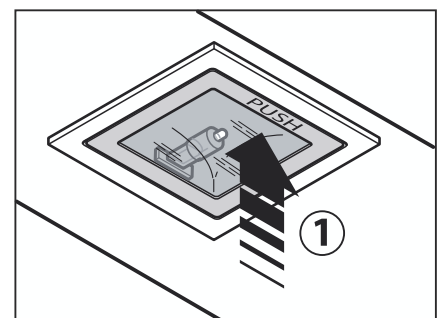

Modell mit Led-Strahler

In diesem Fall ist die Kappe mit Hochleistungs-Led-Strahlern versehen, die bei normalen Betriebsbedingungen einen niedrigen Stromverbrauch und eine äußerst lange Lebensdauer garantieren.

## Zubehör auf Wunsch



Sicherstellen, dass das Gerät vom Stromversorgungsnetz getrennt ist.

### Buntes Profil (Typ GK)

Lackiertes Stahlsims vorne, in verschiedenen Farben erhältlich.

- Die Metallfilter "A" herausnehmen.
- Im Innern der Dunstabzugshaube die zehn Schrauben "B" lösen.
- Das Serienprofil entfernen.
- Mit dem neuen Profil "C" ersetzen und dabei die korrekte Aufnahme des Bedientableaus "D" im Rahmen des Profils überprüfen.
- Die zehn Schrauben "B" wieder einschrauben.
- Die Metallfilter "A" wieder einsetzen.

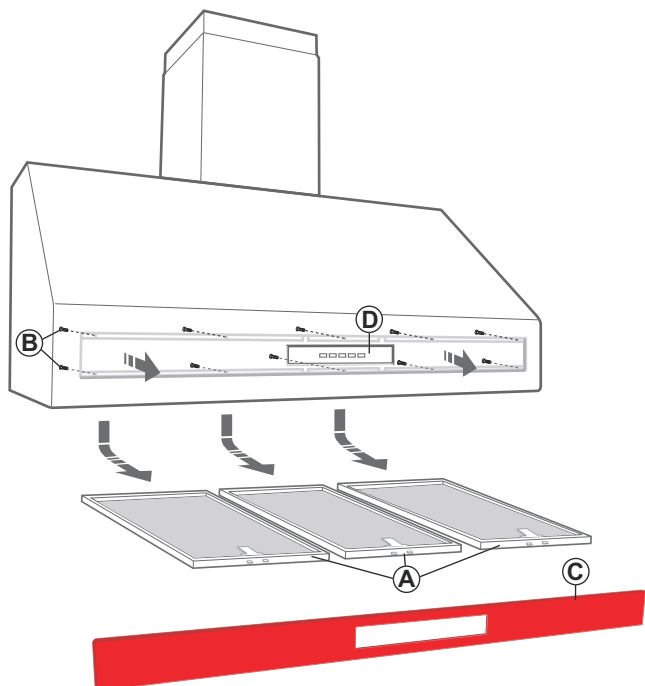

### Aktivkohlefilter

Je nach Modell der Dunsthaube sind zwei Typen von Aktivkohlefiltern lieferbar.

#### Modelle mit rechteckigem Filter (Typ K und AKL)

- Die Metallfilter herausnehmen.
- Die Mutter "F" auf der Filteraufnahme anbringen.
- Den Filter "B" in seiner Aufnahme positionieren und durch Anschrauben des Drehknopfs "C" in der Mutter "F" befestigen.
- Die Metallfilter wieder anbringen.

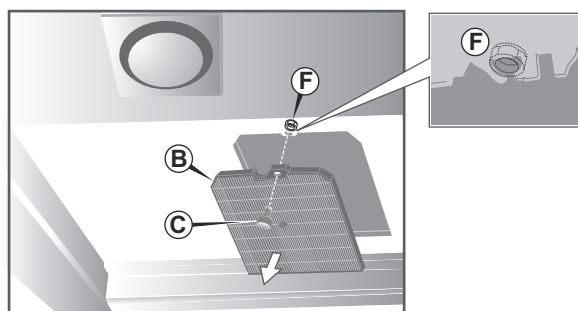

#### Modelle mit rundem Filter (Typ GK und AK)

- Die Metallfilter herausnehmen
- Die Filter an den Motor legen (einer pro Seite) und dabei darauf achten, dass die Bolzen in der Nähe der auf dem Motor vorhandenen Haken "E" angebracht werden.
- Die Filter im Uhrzeigersinn drehen, bis sie vollständig eingehakt sind.
- Die Metallfilter wieder anbringen.

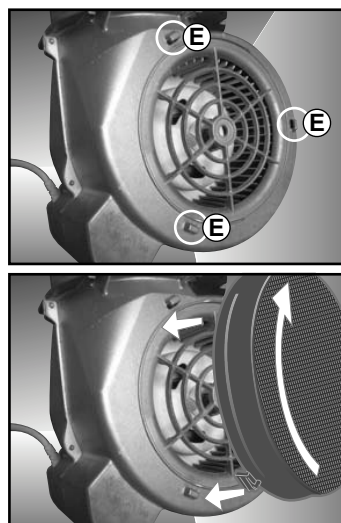

Zur Bestellung neuer Aktivkohlefilter bitte an Ihren Verteiler wenden.

## Störungen, mögliche Ursachen und empfohlene Eingriffe

Wenn das Gerät nicht richtig funktionieren sollte, bitte die folgende Tabelle nach den möglichen Ursachen und den empfohlenen Abhilfen befragen, ehe Sie sich an den Kundendienst wenden.



*Wenn es nicht möglich ist die Ursache der Störung festzustellen, muss das Gerät ausgeschaltet werden, der Stromstecker herausgezogen und der Kundendienst hinzugezogen werden.*

| STÖRUNGEN   | MÖGLICHE URSACHEN UND EMPFOHLENE EINGRIFFE  |
|---|---|
| Bei Drücken der Einschalttaste startet der Absaugmotor nicht.                               | Der Stromstecker ist nicht in der Steckdose oder das Stromnetz gibt keinen Strom ab.  |
|   | Der Stromstecker auf dem Absaugmotor ist herausgezogen.   |
| Der Absaugmotor startete, aber bei Drücken der Beleuchtungstaste gehen die Lampen nicht an. | Lampen aufgebraucht oder durchgebrannt. Ersetzen.   |
|   | Lampen nicht richtig eingesetzt.  |
|   | Transformator beschädigt. Den Kundendienst rufen.   |
| Der Motor startete, aber die Kochdünste werden nicht abgesaugt.                             | Metallfilter oder Aktivkohlefilter verstopft. Die Metallfilter reinigen oder die Aktivkohlefilter ersetzen. Vor dem Zugang zu Teilen im Innern die Dunstabzugshaube stromfrei schalten.   |
|   | Abzugsleitung verstopft.  |
| Der Ansaugmotor geht nach einigen Minuten Betrieb plötzlich aus.                            | Das ist normal, wenn die zeitgesteuerte Ausschaltung aktiviert wurde.   |
| Bei ausgeschaltetem Motor leuchtet die zeitgesteuerte Ausschalttaste rot auf.               | Nach Erreichen von 30 Betriebsstunden ist es normal. Der optische Alarm (rotes Dauerlicht) meldet, dass die Metallfilter gereinigt werden müssen. Zum Ausschalten des optischen Sättigungsalarms muss die Taste nur einige Sekunden lang gedrückt werden. |



|  |    |
|--|----|
| ALGEMENE VEILIGHEID.....   | 3  |
| ELEKTRISCHE VEILIGHEID.....  | 3  |
| CORRECT GEBRUIK.....   | 4  |
| ECOLOGISCHE VUILVERWERKING.....                                    | 4  |
| COMPONENTEN .....  | 5  |
| AFMETINGEN .....   | 6  |
| MONTAGE.....   | 7  |
| Minimumafstand vanaf het kookvlak .....                            | 7  |
| Extractie van de rookkanaal uit de kap (kappen type GK en AK)..... | 8  |
| Extractie van de metalen filters .....                             | 8  |
| Extractie van het rookkanaal .....                                 | 8  |
| Montage van de kap .....   | 9  |
| Montage van het rookkanaal .....                                   | 10 |
| Opnieuw monteren van metalen filters .....                         | 10 |
| Plastic verkleiner .....   | 10 |
| ELEKTRISCHE AANSLUITING.....                                       | 11 |
| TEST.....  | 11 |
| WERKING.....   | 12 |
| Elektronisch knoppenpaneel .....                                   | 12 |
| Knop inschakeling/uitschakeling.....                               | 12 |
| Knop toename .....   | 12 |
| Knop afname .....  | 12 |
| Intensieve werking.....  | 12 |
| Getimedede uitschakeling en alarm verzadiging filters .....        | 12 |
| Knop verlichting .....   | 12 |
| WENKEN .....   | 13 |
| Kap afzuigversie met externe afvoer.....                           | 13 |
| Kap filterversie met interne hercirculatie.....                    | 13 |
| REINIGING VAN DE KAP .....   | 14 |
| Actieve koolfilters.....   | 14 |
| Metalen antivetfilters.....  | 14 |
| Reiniging van de oppervlakken in roestvrij staal.....              | 14 |
| Reiniging van de gelakte oppervlakken.....                         | 14 |
| Interne reiniging.....   | 14 |
| Reiniging van het bedienpaneel .....                               | 14 |
| VERVANGING LAMP .....  | 15 |
| OP VERZOEK VERKRIJGBARE ACCESSOIRES.....                           | 16 |
| Gekleurd profiel (alleen kappen type GK) .....                     | 16 |
| Filters met actieve koolstof .....                                 | 16 |
| Modellen met vierkant filter (kappen type K en AKL) .....          | 16 |
| Modellen met rond filter (kappen type GK en AK) .....              | 16 |
| ONGEMAKKEN, MOGELIJKE OORZAKEN EN AANBEVOLEN OPLOSSINGEN....       | 17 |

## Wij danken u voor de keuze van dit product...

... bestemd voor de echte keukenliefhebbers. Ons doel is altijd de cultuur van de goede smaak, de zorg voor het afzonderlijke detail, de zoektocht naar een sober en geraffineerd design als toepassing bij het maken van keukens. Het vermogen, de betrouwbaarheid, de eenvoud van het gebruik en de gemakkelijke reiniging in combinatie met een elegante aanblik maken van dit elektrische huishoudelijke apparaat een bijzonder kostbaar object dat uniek is in zijn soort. U zult zelf de uitzonderlijke prestaties kunnen beoordelen die alleen vergelijkbaar zijn met apparaten die tot de professionele sector behoren, omdat het ontwerp gebaseerd is op solide criteria die gericht zijn op productiviteit, veiligheid, ergonomie en omdat de constructie uit materialen van de allerhoogste kwaliteit bestaat. Het is onze enige wens om met u de gemeenschappelijke passie voor koken met kunst, stijl en elegantie te kunnen delen.

### Opstelling van de handleiding

**Algemeen.** Presentatie van het product, opstelling van de handleiding voor het gebruik, uitleg van de gebruikte symbolen en notities van primair belang met betrekking tot de veiligheid van de operator, de intacte staat van het product en de geldigheid van de garantie.

**Waarschuwingen.** Algemene gedragsnormen met betrekking tot de veiligheid van de operators en het correcte gebruik van het apparaat.

**Installatie.** Instructies bestemd voor de gekwalificeerde technicus die de installatie, de aansluitingen, de inbedrijfstelling en het testen van het apparaat moet uitvoeren.

**Gebruik.** Beschrijving van de bedieningsorganen, de inschakeling van het apparaat en raadgevingen.

**Reiniging en onderhoud.** De meest geschikte reinigingswijzen en nuttige wenken ter garantie van ongewijzigd rendement en esthetische kwaliteit op lange termijn.

**Buitengewoon onderhoud.** Ingrepen m.b.t. onderhoud, vervanging en controle die alleen in geval van nood uitgevoerd moeten worden en met de hulp van een gekwalificeerd technicus.

**Accessoires.** Beschrijving, installatie en gebruik van de accessoires die bij het apparaat of op verzoek geleverd worden.

## Gebruikte symbolen



**Belangrijke nota.** *Veronachtzaming is een oorzaak van gevaar die de persoonlijke veiligheid van de gebruiker en de intacte staat van het apparaat kan compromitteren.*



**Correcte procedure.** *De inachtneming ervan wordt ten zeerste aanbevolen.*



**Originele reserveonderdelen.** *Het gebruik van originele reserveonderdelen garandeert het rendement en ongewijzigde omstandigheden op lange termijn van het apparaat.*

## Disclaimer

- Dit apparaat is uitsluitend voor huishoudelijk en niet professioneel gebruik bestemd.
- Leder ander gebruik, dat afwijkt van het hierboven vermelde gebruikt, veroorzaakt het onmiddellijke vervallen van de garantie.
- Het apparaat voldoet aan de vereisten voor overeenstemming met de van kracht zijnde EG-normen.
- Deze handleiding maakt integraal deel uit van het gekochte product en moet gedurende diens gehele levensduur bewaard worden.
- Alvorens het product te gebruiken, wordt aangeraden deze handleiding, en allen aanwijzingen die er in staan, met aandacht te lezen.
- Deze instructies zijn alleen geldig voor de landen van bestemming waarvan de identificatietekens op de voorpagina staan.
- De installatie moet uitgevoerd worden door gekwalificeerd personeel met inachtneming van de heersende normen.
- De fabrikant stelt zich niet aansprakelijk voor mogelijke onjuistheden die te wijten zijn aan druk- of overschrijffouten die in dit boekje staan. De fabrikant behoudt zich het recht voor om wijzigingen aan de eigen producten aan te brengen, die zij noodzakelijk of nuttig acht, ook in het belang van de gebruikers, zonder dat de fundamentele kenmerken op het gebied van de werkzaamheid en de veiligheid gecompromitteerd worden.

## Algemene veiligheid

- LAAT DE VERPAKKINGSRESTEN NIET ZONDER TOEZICHT IN HET HUISHOUDEN LIGGEN.
- SCHEID DE VERSCHILLENDE AFVALMATERIALEN VAN DE VERPAKKING EN BRENG DEZE NAAR HET DICHTBIJ GELEGEN CENTRUM VOOR HET INZAMELEN VAN GESCHIEDEN AFVAL.
- DE TECHNISCHE GEGEVENS STAAN OP DE PLAATJES AAN DE BINNENZIJDE VAN DE KAP. CONTROLEER OF DE NETSPANNING OVEREENSTEMT MET DE WAARDE DIE OP HET PLAATJE OP DE BINNENZIJDE VAN DE KAP STAAT.
- DE WERKZAAMHEDEN DIE MET DE INSTALLATIE EN DE ASSISTENTIE VERBAND HOUDEN, MOETEN UITGEVOERD WORDEN DOOR GEKWALIFICEERD PERSONEEL MET INACHTNEMING VAN DE HEERSENDE NORMEN.
- SLUIT HET APPARAAT NIET AAN OP AFVOERKANALEN VAN ROOKGASSEN DIE DOOR VERBRANDING GEPRODUCEERD WORDEN (KETELS, SCHOORSTENEN, ENZ.).
- INDIEN HET APPARAAT MET ANDERE APPARATEN GEBRUIKT WORDT, DIE OP BRANDSTOF WERKEN, ZOALS GAS OF ANDERE BRANDSTOFFEN, MOET GECONTROLEERD WORDEN OF DE RUIMTE OP ADEQUATE WIJZE GEVENTILEERD WORDT. ALVORENS DE KAP TE GEBRUIKEN, MOET GECONTROLEERD WORDEN OF ALLE NORMEN IN ACHT GENOMEN WORDEN DIE BETREKKING HEBBEN OP DE AFVOER VAN DE LUCHT UIT DE RUIMTE.
- ZORG ALTIJD VOOR VOLDOENDE VENTILATIE VAN HET VERTREK WANNEER DE AFZUIGKAP EN OP GAS WERKENDE APPARATEN GELIJKTIJDIG GEBRUIKT WORDEN.
- ALVORENS HET APPARAAT IN WERKING TE STELLEN, IS HET ABSOLUUT NOODZAKELIJK DE BESCHERMFOLIE AAN ZOWEL DE BINNENKANT ALS DE BUITENKANT TE VERWIJDEREN.
- ONMIDDELIJK NA DE INSTALLATIE MOET EEN KORTE TEST MET HET APPARAAT UITGEVOERD WORDEN IN NAVOLGING VAN DE INSTRUCTIES VOOR HET GEBRUIK. INDIEN HET APPARAAT NIET WERKT, DIENT MEN CONTACT OP TE NEMEN MET HET DICHTST BIJZIJNDE TECHNISCHE ASSISTENTIECENTRUM. PROBEER NOOIT HET APPARAAT ZELF TE REPAREREN.
- HET TOTALE MAXIMUMGEWICHT VAN EVENTUELE OBJECTEN DIE OP DE KAP GEPLAATST, OF AAN DE KAP GEHANGEN WORDEN (INDIEN MOGELIJK), MAG NIET HOGER ZIJN DAN 1,5 KG.

## Elektrische veiligheid

- DE INSTALLATIE MOET UITGEVOERD WORDEN DOOR COMPETENTE EN GEKWALIFICEERDE INSTALLATEURS VOLGENS DE VAN KRACHT ZIJNDE VOORSCHRIFTEN. INDIEN DE VOEDINGSKABEL BESCHADIGD IS, MOET DEZE DOOR DE FABRIKANT OF DOOR DIENS TECHNISCHE ASSISTENTIEDIENST VERVANGEN WORDEN OF HOE DAN OOK DOOR IEMAND MET EEN GELIJKAARDIGE KWALIFICATIE, ZODAT ELK RISICO VOORKOMEN WORDT. ALLE WIJZIGINGEN DIE NOODZAKELIJK OP DE ELEKTRISCHE INSTALLATIE UITGEVOERD MOETEN WORDEN, MOGEN ALLEEN UITGEVOERD WORDEN DOOR VAKBEKWAME PERSONEN. HET IS GEVAARLIJK OM DE KENMERKEN VAN DEZE INSTALLATIE TE WIJZIGEN OF PROBEREN TE WIJZIGEN. IN GEVAL VAN REPARATIES OF EEN SLECHTE WERKING VAN HET APPARAAT NIET PROBEREN ZELF HET PROBLEEM TE VERHELPELEN. DE REPARATIES DIE DOOR NIET COMPETENTE PERSONEN UITGEVOERD WORDEN, KUNNEN SCHADE VEROORZAKEN. RICHT U VOOR EVENTUELE INGREPEN MET RESERVEONDERDELEN TOT EEN GEAUTORISEERD ASSISTENTIECENTRUM.
- DE AARDVERBINDING IS VERPLICHTEND EN MOET VOLGENS DE BESTAANDE VEILIGHEIDSVORSCHRIFTEN VOOR ELEKTRISCHE INSTALLATIES UITGEVOERD WORDEN. DE ELEKTRISCHE INSTALLATIE IS UITGERUST MET EEN AARDVERBINDING VOLGENS DE INTERNATIONALE VEILIGHEIDSVORSCHRIFTEN EN VOLDOET BOVENDIEN AAN DE EUROPESE NORMEN INZAKE DE PREVENTIE VAN RADIOSTORINGEN.
- CONTROLEER ALTIJD OF ALLE ELEKTRISCHE DELEN UITGESCHAKELD ZIJN WANNEER HET APPARAAT NIET GEBRUIKT WORDT.
- DE STEKKER DIE AAN DE ELEKTRISCHE VOEDINGSKABEL VERBONDEN WORDT EN HET PASSENDE STOPCONTACT MOETEN VAN HETZELFDE MODEL ZIJN EN OVEREENKOMSTIG MET DE GELDENDE VOORSCHRIFTEN. NA DE INSTALLATIE VAN HET TOESTEL MOET DE STEKKER VOOR DE PERIODIEKE CONTROLE TOEGANKELIJK ZIJN. TREK NIET AAN DE KABEL OM DE STEKKER UIT HET STOPCONTACT TE HALEN.
- ALVORENS ONGEACHT WELKE HANDELINGEN AAN DE BINNENKANT VAN DE KAP UIT TE VOEREN, MOET HET APPARAAT VAN HET ELEKTRICITEITSNET AFGESLOTEN WORDEN. CONTROLEER OF ER GEEN ELEKTRICITEITSDRADEN BINNENIN DE KAP AFGESLOTEN OF DOORGESNEDEN WORDEN. DOEN DERGELIJKE SITUATIES ZICH TOCH VOOR DAN MOET CONTACT MET DE DICHTSTBIJZIJNDE ASSISTENTIEDIENST OPGENOMEN WORDEN.
- VERMIJD HET GEBRUIK VAN VERLOOPSTUKKEN, ADAPTERS OF AFTAKKINGEN.

## 4 Waarschuwingen

### Correct gebruik

- HET APPARAAT IS BESTEMD OM DOOR VOLWASSENEN GEBRUIKT TE WORDEN. STA HET KINDEREN NIET TOE HET APPARAAT TE NADEREN OF HET APPARAAT IN HUN SPEL TE BETREKKEN.
- KOOK NIET OP "OPEN" VUUR ONDER DE KAP. CONTROLEER FRITUIURPANNEN TIJDENS HET GEBRUIK: DE OVERVERHITTE OLIE ZOU KUNNEN GAAN BRANDEN.
- VERMIJD HET GEBRUIK VAN METALEN SPONZEN EN SCHERPE SCHRAPERJES OP DE BUITENOPPERVLAKKEN. GEBRUIK VOOR DE REINIGING NORMALE NIET SCHURENDE PRODUCTEN MET GEBRUIK VAN EVENTUEEL HOUTEN OF PLASTIC WERKTUIGEN. ZORGVULDIG AFSPOELEN EN DROGEN MET EEN ZACHTE DOEK.
- VOER NAUWGEZET ONDERHOUD VAN DE FILTERS UIT VOLGENS DE TIJDSINTERVALLEN DIE AANGEDUID WORDEN IN DEZE HANDLEIDING VOOR ONDERHOUD EN REINIGING VAN DE KAP.

### Ecologische vuilverwerking

- VOOR DE VERPAKKING VAN DE PRODUCTEN WORDT NIET VERVUILEND MATERIAAL GEBRUIKT, DAT COMPATIBEL IS MET HET MILIEU EN DAT GERECYCLED KAN WORDEN. ZORG VOOR EEN CORRECTE VUILVERWERKING BIJDE CENTRAL VOOR INZAMELING, RECYCLING EN VUILVERWERKING.
- HET SYMBOOL  OP HET PRODUCT OF OP DE BIJBEHORENDE DOCUMENTATIE GEEFT AAN DAT DIT PRODUCT NIET ALS HUISHOUDELIJK AFVAL MAG WORDEN BEHANDELD. IN PLAATS DAARVAN MOET HET WORDEN AFGEGEVEN BIJ EEN VERZAMELPUNT VOOR RECYCLING VAN ELEKTRISCHE EN ELEKTRONISCHE APPARATEN. AFDANKING MOET WORDEN UITGEVOERD IN OVEREENSTEMMING MET DE PLAATSELIJKE MILIEUVOORSCHRIFTEN VOOR AFVALVERWERKING. VOOR NADERE INFORMATIE OVER DE BEHANDELING, TERUGWINNING EN RECYCLING VAN DIT PRODUCT WORDT U VERZOCHT CONTACT OP TE NEMEN MET HET STADSKANTOOR IN UW WOONPLAATS, UW AFVALOPHAALDIENST OF DE WINKEL WAAR U HET PRODUCT HEEFT AANGESCHAFT.



## Componenten

De verpakking bevat de volgende componenten:

- Een afzuig-/filterkap;
- Een rookkanaal compleet met verlenging;
- Al naargelang het type kap een of twee stangen voor muurbevestiging;
- Al naargelang het type kap twee of vier expansiepluggen van 8 mm compleet met schroeven;
- Vier expansiepluggen van 6 mm compleet met schroeven;
- Tien zelftappende schroeven;
- Een plastic verkleiner met diameter 12 cm;
- Deze handleiding voor het gebruik.

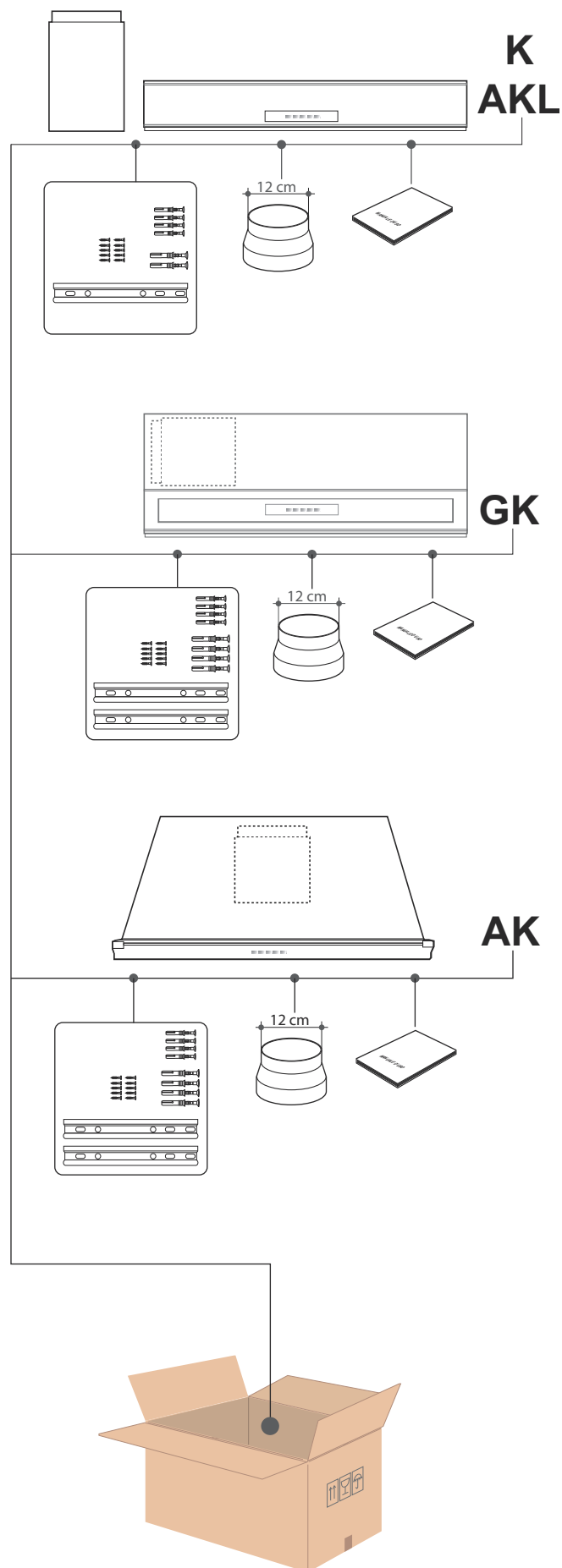

# Afmetingen

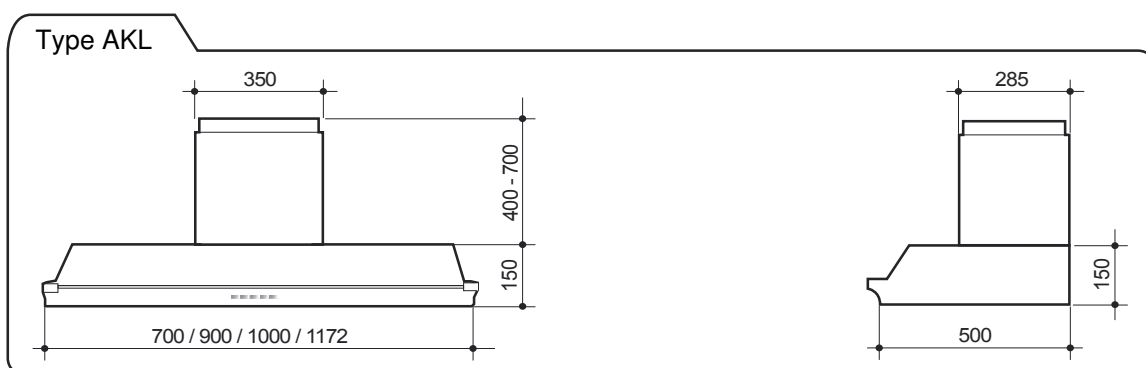
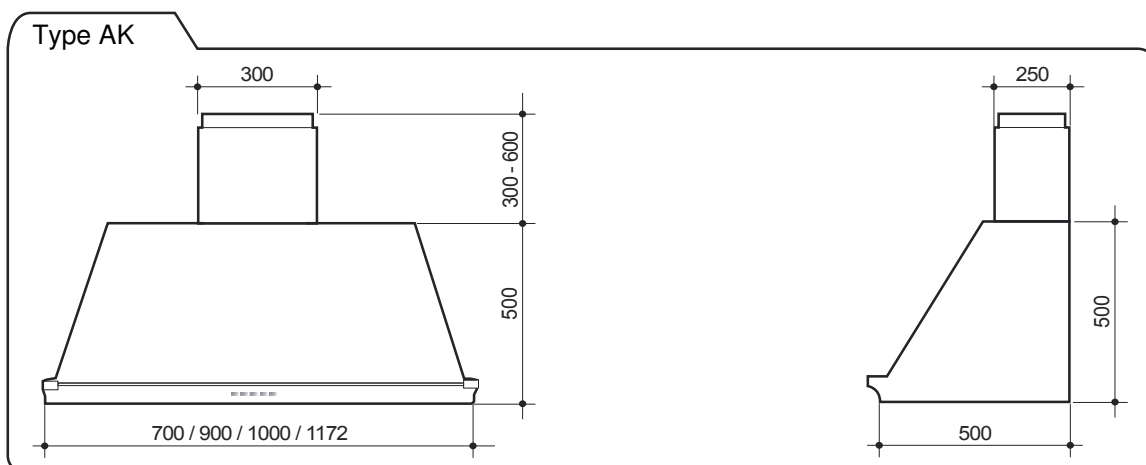
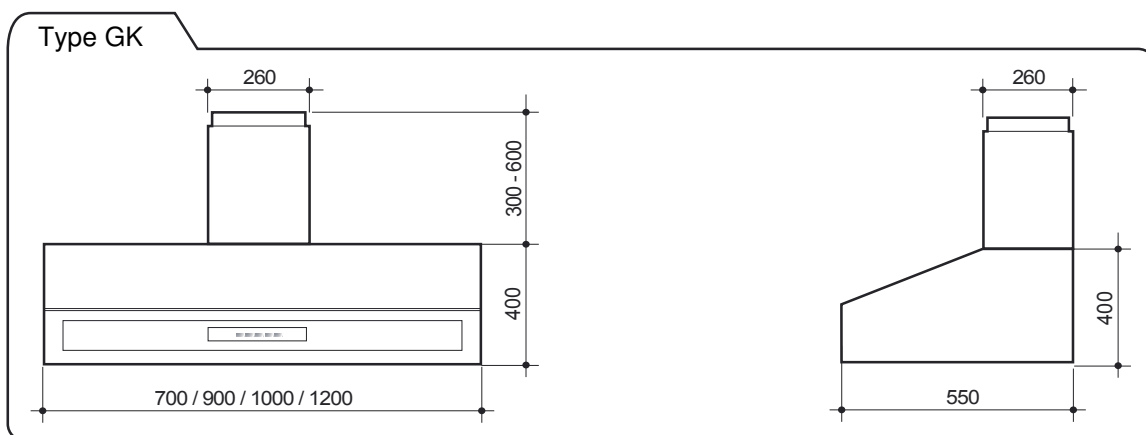
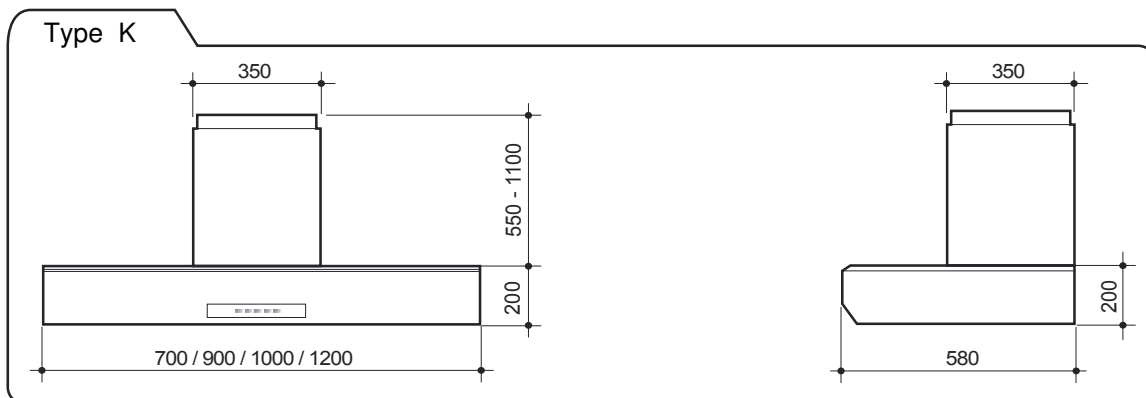

# Montage

## Minimumafstand vanaf het kookvlak

De minimumafstand tussen het oppervlak van de gaskookplaat en het laagste deel van de kap dient minstens 750 mm te bedragen. Indien de handleiding voor gebruik van de gaskookplaat een grotere afstand vermeldt, dient men daar rekening mee te houden.

In de horizontale delen dient de buis een lichte opwaartse helling te vertonen (+10% circa) om het naar buiten afvoeren van de aangezogen lucht te vergemakkelijken. Beperk de bochten tot het minimum en controleer of de buizen de noodzakelijke minimumlengte bezitten.

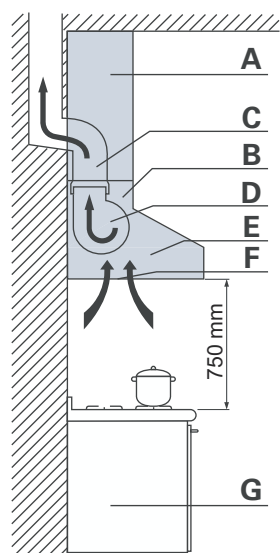

Kap afzuigversie met externe afvoer

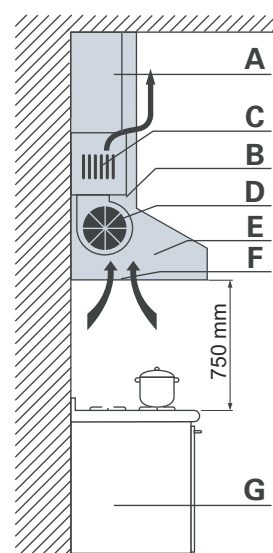

Kap filterversie met interne hercirculati

|          |            |          |                       |          |                 |          |                    |
|----------|------------|----------|-----------------------|----------|-----------------|----------|--------------------|
| <b>A</b> | VERLENGING | <b>C</b> | AFVOER ROOKGASSEN     | <b>E</b> | HOOFDDEEL KAP   | <b>G</b> | BASIS MET KOOKVLAK |
| <b>B</b> | VERHOGING  | <b>D</b> | AANZUIGING ROOKGASSEN | <b>F</b> | METALEN FILTERS |          |                    |

## Extractie van de rookkanaal uit de kap (kappen type GK en AK)



Bij kappen type "K" en "AKL" bevindt het rookkanaal zich in de verpakking naast de kap. Bij kappen type "GK" is het rookkanaal in de binnenruimte van de kap vastgezet en is 90° gekanteld (afb. 1); in kappen type "AK" is het rookkanaal in de binnenruimte van de kap vastgezet, in een centrale positie, vóór de afzuigmotor (afb. 2).

### Extractie van de metalen filters

- Duw elementen "A1" omlag en trek filters "A" omlaag.
- Houd de filters schuin omlaag en trek ze eenvoudig los.



Op dit punt zal connector "B" toegankelijk zijn. Bij kappen type "GK" en "AK" (afbeelding 2) moet connector "B" van de afzuigmotor losgekoppeld worden om het mogelijk te maken de plastic verkleiner "E" naar buiten te trekken.

### Extractie van het rookkanaal

- Draai schroeven "C" los om rookkanaal "D" los te maken.
- Verwijder rookkanaal "D", compleet met verlenging, uit de kapruimte.

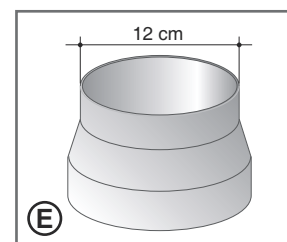
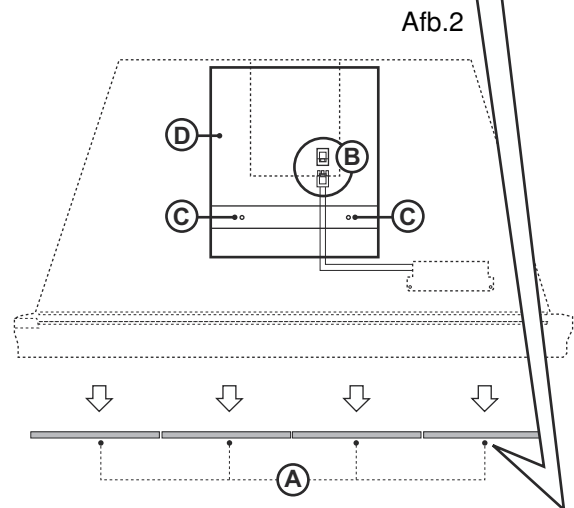
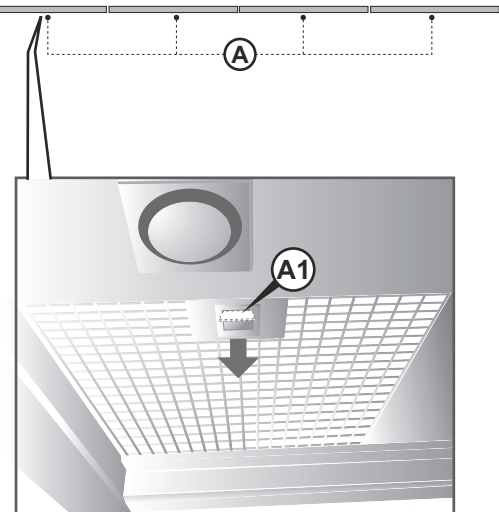
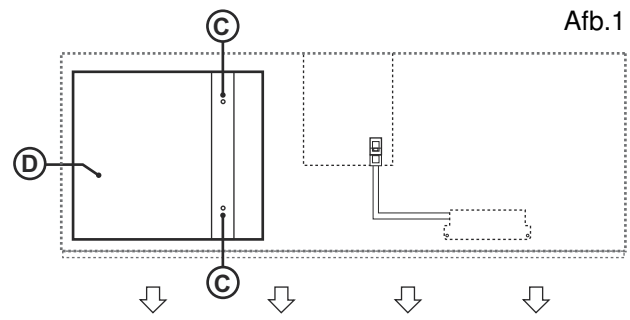

## Montage van de kap

- Plaats bevestigingsstang "A" op een hoogte die bepaald wordt door de top van de afstand van 750 mm vanaf het kookvlak + waarde "h" die van het model kap afhankelijk is.
- Kap "type K": h = 520 mm
- Kap "type AKL": h = 475 mm
- Kap "type GK": h = 357 mm
- Kap "type AK": h = 413 mm
- Controleer met een waterpas de horizontale uitlijning en markeer de 2 boorpunten aan de uiteinden van de stang.
- Boor de gaten, steek de 2 expansiepluggen met 8 mm naar binnen en bevestig de stang met de bijbehorende schroeven.
- Koppel de kap vast aan de steunstang.
- Regel de uitlijning van de kap met behulp van de betreffende schroeven. De bovenste schroef "B" regelt de afstand vanaf de muur, de onderste schroef "C" de verticale instelling.
- Bevestig de onderkant van de kap aan de muur met behulp van de schroeven en de twee pluggen van 6 mm en de daarvoor bestemde gaten "F".

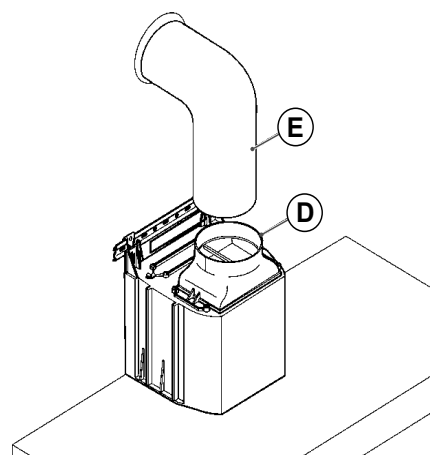
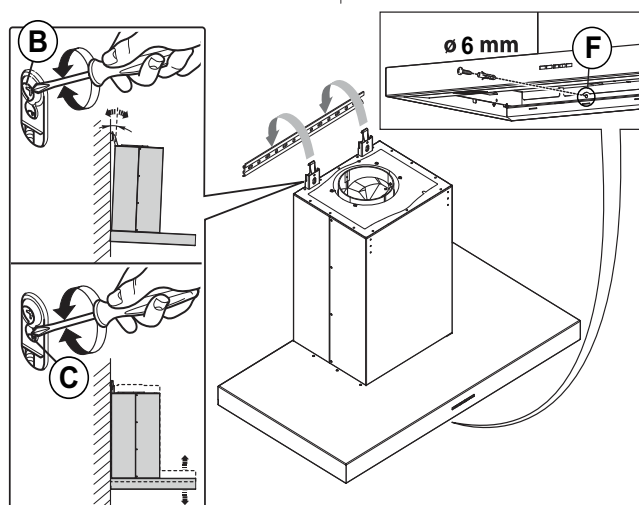
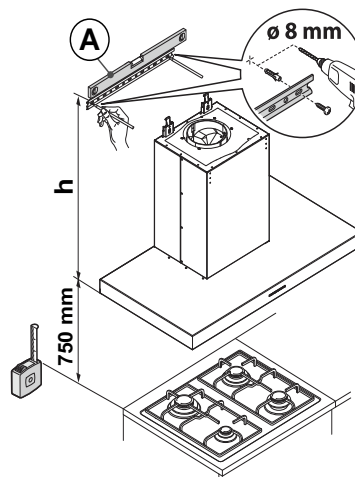
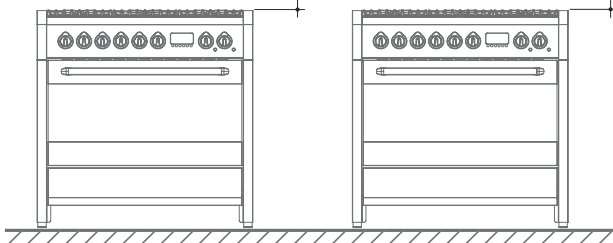
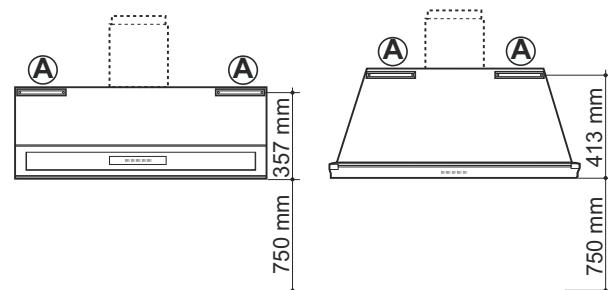
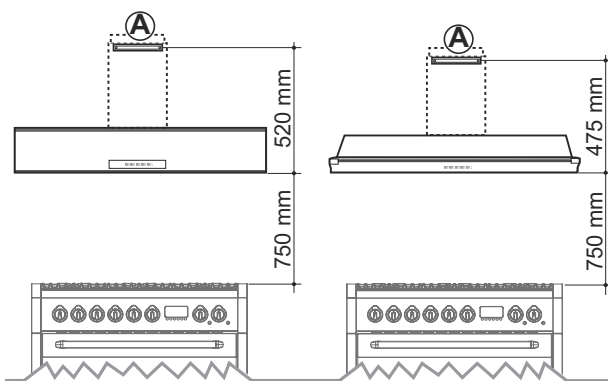

- Voor afzuigkap: sluit buis "E" (niet bijgeleverd) aan op verbinding "D" die afkomstig is van het gat voor de afvoer van de rookgassen.

### Montage van het rookkanaal

- Breng element "G" nabij de kap en plaats deze vervolgens volledig op de kap.
- Zet element "G" vast op de kap met zelftappende schroeven "N".
- Verschuif telescopisch element "H" tot de gewenste hoogte bereikt wordt.
- Markeer op de muur de positie van de twee gaten "Q" die op bevestigingsstang "L" aanwezig zijn.
- Schuif telescopisch element "H" weer omlaag en neem bevestigingsstang "L" weg door de twee schroeven "M" los te draaien.
- Laat bevestigingsstang "L" de wand naderen ter hoogte van de eerder gemarkeerde gaten.
- Controleer met een waterpas de horizontale uitlijning en boor de gaten.
- Steek de twee expansiepluggen van 6 mm naar binnen en zet bevestigingsstang "L" vast aan de wand.
- Schroef met schroeven "M" het telescopische element "H" opnieuw vast aan bevestigingsstang "L".

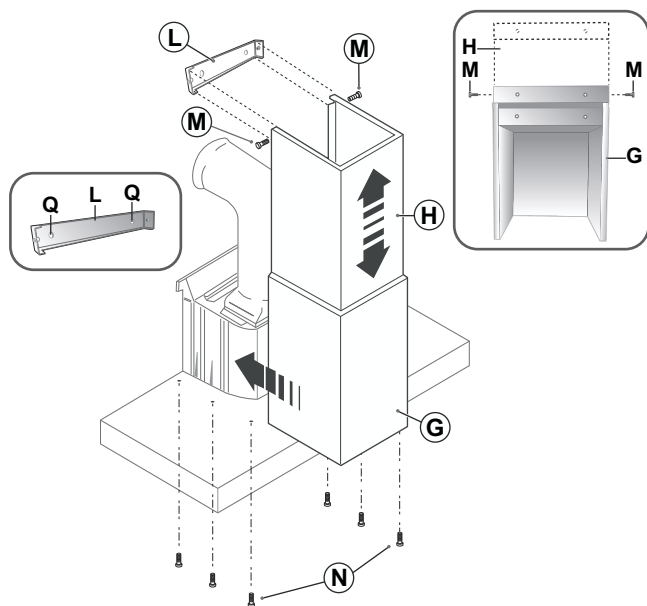

### Opnieuw monteren van metalen filters

Plaats de filters terug door eerst geleiders "P" in de achterste sleuven te steken. Duw de filters vervolgens omhoog en zet ze vast door elementen "A" opnieuw te sluiten.

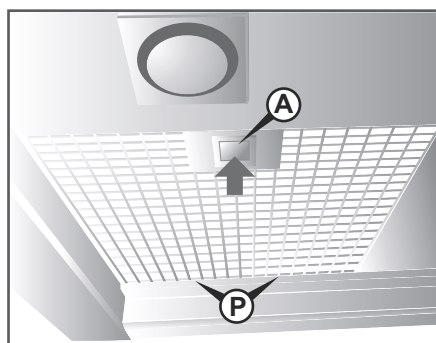

### Plastic verkleiner

Het verbindingselement van de afvoer op de motor heeft een diameter van 15 cm. De kappen zijn uitgerust met een plastic verkleiner van 12 cm.

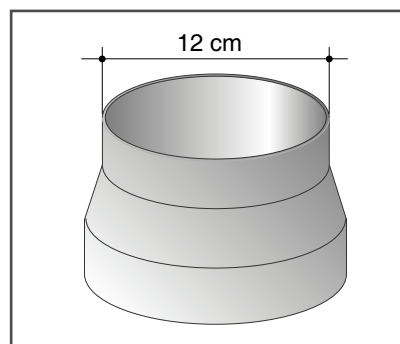

*Indien eerder ontkoppeld, moet connector "B" weer aan de aanzuigmotor worden vastgekoppeld.*

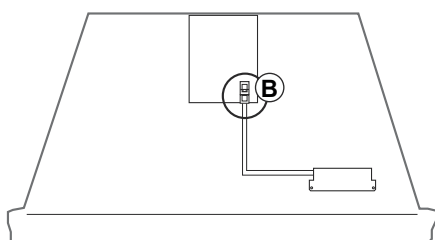

## Elektrische aansluiting



*De aansluiting moet uitgevoerd worden in overeenstemming met de van kracht zijnde wettelijke voorschriften.*

*Controleer of de limietklep en de elektrische installatie de lading van het apparaat kunnen verdragen.*

*De apparaten zijn niet uitgerust met een stekker.*

*De geel/groene aardkabel mag niet van de schakelaar afgesloten worden.*

*De technische gegevens staan op de plaatjes aan de binnenzijde van de kap. Controleer of de netspanning overeenstemt met de waarde die op het plaatje op de binnenzijde van de kap staat.*

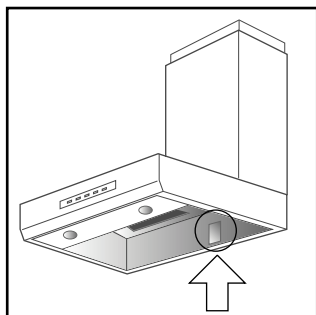

Gebruik stekkers die aan de van kracht zijnde elektrische normen voldoen, er rekening mee houdend dat:

- De geel-groene draad moet voor de aardverbinding gebruikt worden;
- De blauwe draad moet voor neutraal gebruikt worden;
- De bruine draad moet voor de fase gebruikt worden.
- De kabel mag niet in aanraking komen met hete delen met een temperatuur van meer dan 75 °C;
- Monteer een stekker op de voedingskabel die geschikt is voor de lading en sluit deze aan op een geschikte veiligheidsstekker.

Controleer, alvorens het apparaat op het elektrische net aan te sluiten, of:

- De voedingsspanning overeenstemt met de voedingsspanning die op het plaatje met kenmerken staat;
- De aardverbinding correct is en werkt;
- De voedingsinstallatie met een doeltreffende aardverbinding uitgerust is, in overeenstemming met de heersende normen;
- Het gebruikte stopcontact, of de veelpolige schakelaar, gemakkelijk bereikbaar zijn wanneer de apparatuur eenmaal geïnstalleerd is.

## Test

Controleer:

- Of de afvoerleiding en de externe uitlaat niet verstopt zijn;
- De correcte plaatsing van de metalen en koolstoffilters (indien aanwezig). Raadpleeg daarvoor de paragraaf "Filters met actieve koolstof" op pag. 16.

Sluit de kap aan op de elektrische stroom, activeer de motor zoals beschreven wordt in de paragraaf "Werking" op pag. 12 en controleer:

- De correcte werking en de afzuigcapaciteit bij alle selecteerbare snelheden;
- De correcte werking van de verlichting.

## Werking

### Elektronisch knoppenpaneel

De kap heeft drie verschillende afzuigsnelheden plus een voor intensieve werking.

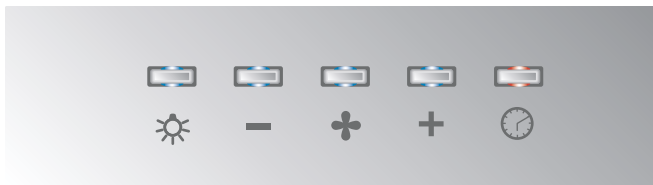

#### + Knop inschakeling/uitschakeling

Druk op deze knop om de afzuiging van de kap te starten of te stoppen.

De afzuiging vindt plaats bij de laatste snelheid die geselecteerd was voordat uitschakeling plaatsvond.

#### + Knop toename

Druk op deze knop om naar de volgende afzuigsnelheid over te gaan.

#### – Knop afname

Druk op deze knop om naar de vorige afzuigsnelheid over te gaan.



*De snelheden 1, 2 en 3 worden weergegeven door het nummer van de ingeschakelde knoppen, met uitzondering van de knoppen verlichting en getimede uitschakeling.*

### Intensieve werking

Bij de derde druk op de knop toename treedt de kap in de intensieve werkwijze (de knop knippert). De intensieve werking heeft een timerinstelling en na 15 minuten keert de motor automatisch terug naar de 3<sup>de</sup> snelheid.



### ⌚ Getimede uitschakeling en alarm verzadiging filters

Druk op deze knop voor de automatische uitschakeling van de kap na 15 minuten werking. De knop zal rood knipperen tot de uitschakeling van de afzuigmotor plaatsvindt.



Na circa 30 werkuren wordt automatisch een optisch alarm zichtbaar waarmee aangeduid wordt dat de metalen filters gewassen moeten worden (de knop brandt permanent rood, ook bij uitgeschakelde motor). Reinig de metalen filters zoals beschreven wordt in de paragraaf "Metalen antivetfilters" op pag. 14. Om het optische alarm te deactiveren, dient men enkele seconden op de knop te drukken.

### ☀ Knop verlichting

Druk op deze knop om de lampen van de verlichting in te schakelen en uit te schakelen.

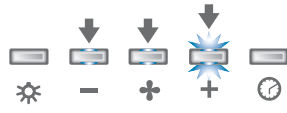

## Wenken

|   |  |
|---|--|
|  | <b>EERSTE SNELHEID</b> (knop afname verlicht): om de lucht in de keuken schoon te houden, met een laag verbruik van de elektrische energie.  |
|  | <b>TWEEDE SNELHEID</b> (knop afname en inschakeling verlicht): voor de gewone gebruiksomstandigheden.  |
|  | <b>DERDE SNELHEID</b> (knop afname, inschakeling en toename verlicht): bij sterke geuren en dampen in de keuken.   |
|  | <b>INTENSIEVE WERKING</b> (knoppen afname en inschakeling verlicht, knop toename knippert): te gebruiken bij zeer sterke geuren of dampen en voor het snel afzuigen van bijzonder intense kookdampen- De intensieve werking wordt na 15 minuten werking automatisch gedeactiveerd. |

Het wordt aangeraden de kap in werking te stellen wanneer met koken begonnen wordt en in werking te houden tot de geuren verdwenen zijn.

### Kap afzuigversie met externe afvoer

In deze versie worden de rookgassen en dampen van de keuken via een afvoerbuis naar buiten gevoerd. De afvoerleiding die uit de bovenkant van de kap naar buiten steekt, moet op een buis aangesloten worden die de rookgassen en dampen naar een externe uitgang voert.



*Voor dit type werking zijn de filters met actieve koolstof niet geschikt omdat de aangezogen lucht niet opnieuw in de keuken wordt gevoerd.*



*Zorg altijd voor voldoende ventilatie van het vertrek wanneer de afzuigkap en op gas werkende apparaten gelijktijdig gebruikt worden.*

### Kap filterversie met interne hercirculatie

In deze versie passeert de lucht de actieve koolfilters (op verzoek) om gezuiverd te worden. De lucht wordt vervolgens in de keuken gerecycled. Controleer of de actieve koolfilters op de motor gemonteerd zijn. Zo niet dan moet dat gebeuren zoals beschreven wordt in de instructies "Filters met actieve koolstof" op pag. 16.

## Reiniging van de kap

Het regelmatig uitgevoerde onderhoud garandeert een goede werking en een goed rendement op lange termijn. Er dient bijzondere aandacht aan de metalen filters en aan de actieve koolstof besteed te worden. De veelvuldige reiniging van de filters en bijbehorende houders belemmert de opeenhoping van vette substanties. Deze substanties verlagen niet alleen de prestaties van de kap maar kunnen de oorzaak van brand worden.



*Alvorens ongeacht welke handelingen m.b.t. de reiniging of het onderhoud uit te voeren, moet het apparaat uitgeschakeld worden door de stekker los te trekken of op de hoofdschakelaar te drukken.*

*Vermijd het de oppervlakken van het apparaat te reinigen wanneer deze nog warm zijn.*

*Voor de reiniging van de oppervlakken van het apparaat dienen alleen geschikte reinigingsmiddelen gebruikt te worden. De fabrikant aanvaardt geen enkele verantwoordelijkheid en stelt zich niet aansprakelijk voor eventuele schade die voortkomt uit het gebruik van niet geschikte en/of andere dan de aangeduide reinigingsmiddelen.*

*Gebruik geen druk- of stoomspuiten voor het wassen van het apparaat.*

*Gebruik geen vloeistoffen of oplosmiddelen op de elektrische delen of in de nabijheid van de afzuigmotor.*

### Actieve koolfilters

Hebben tot taak de geuren tegen te houden die in de luchtstroom zitten die door de filters stroomt. De lucht, die nu gezuiverd is om opnieuw door de filters te stromen, wordt in de keuken afgegeven. De actieve koolfilters kunnen niet gewassen worden en moeten gemiddeld om de 3-4 maanden vervangen worden (afhankelijk van het gebruik). Volg de instructies "Filters met actieve koolstof" op pag. 16 voor de vervanging van de actieve koolfilters.

### Metalen antivetfilters

Hebben tot taak de in suspensie zijnde vetdeeltjes tegen te houden. Het wordt dan ook aangeraden deze filters elke maand met warm water en een reinigingsmiddel te wassen en te vermijden de filters te buigen. Voor de verwijdering van de metalen filters dient men de instructies te raadplegen die in de paragraaf "Extractie van de metalen filters" op pag. 8 staan. Wacht tot ze goed droog zijn alvorens ze opnieuw te monteren.

## Reiniging van de oppervlakken in roestvrij staal

Voor het reinigen en behouden van de oppervlakken van roestvast staal dient men dagelijks een oplossing van warm water en azijn of een neutrale zeep te gebruiken. Giet de oplossing op een vochtige doek en reinig hiermee de stalen oppervlakken door de richting van de satinerings te volgen. Zorgvuldig spoelen en drogen met een zachte doek of een zeemleer.

Vermijd in ieder geval het gebruik van metalen sponzen of snijdende schrapers die de oppervlakken kunnen beschadigen. Gebruik enkel zachte sponzen en eventueel houten of plasticen werktuigen.

## Reiniging van de gelakte oppervlakken

Reinigen met een anti-kraassponsje van het niet schurende type dat bevochtigd is met warm water en neutrale zeep, of met een gewoon reinigingsproduct voor gelakte oppervlakken. Afspoelen en zorgvuldig drogen met een zachte doek.

Vermijd het gebruik van producten die schurende substanties bevatten, schuursponsjes, staalwol of zuren die de oppervlakken kunnen beschadigen. Gebruik geen alcohol.

## Interne reiniging

De interne delen van de kap hoeven niet aan een gewone reiniging onderworpen te worden.

## Reiniging van het bedienpaneel

Reinig het bedienpaneel met een vochtige doek.

## Vervanging lamp



*Controleer of het apparaat van het elektriciteitsnet afgesloten is.*

*Lampen die een andere vorm en capaciteit hebben dan de originele lamp kunnen de verlichtingsruimte ernstig beschadigen.*

- Gebruik een schroevendraaier als hefboom en verwijder ring "A" die glas ondersteunt.
- Neem glas "B" weg om bij de lampruimte te kunnen.
- Vervang de lamp door een analoge lamp (halogeen max 20 W - 12 Volt, aansluiting G4).
- Hermonteer beschermglas "B" en zet het vast met ring "A".

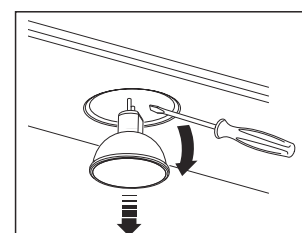
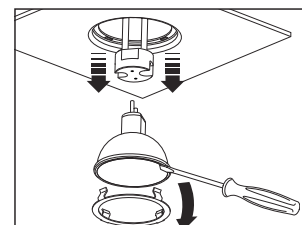
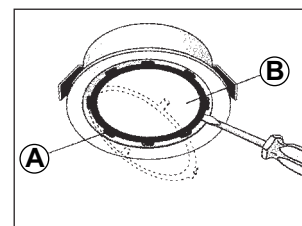

Model met "Square halogen light":

- Open het paneel langzaam tot een hoek van 90° (zie afbeelding) door op PUSH te drukken.
- Vervang de lamp door een analoge lamp (halogeen max 20 W - 12 Volt, aansluiting G4).
- Sluit het paneel op correcte wijze.

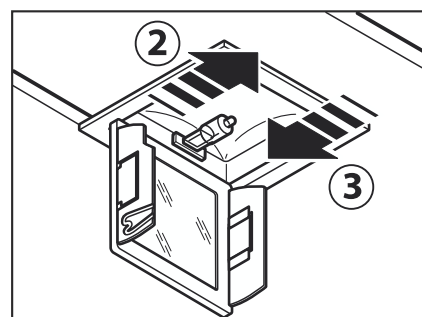
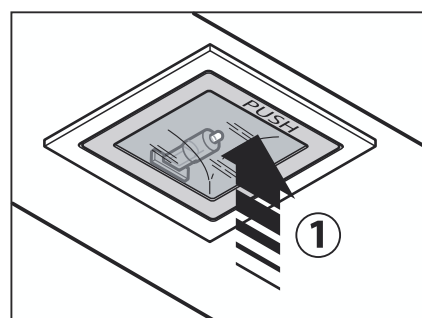

Model met LED-spots

In deze afzuigkap zijn zéér efficiënte met een uiterst laag energiegebruik en zeer lange levensduur LED spots toegepast gebaseerd op een normaal gebruik.

## Op verzoek verkrijgbare accessoires



Controleer of het apparaat van het elektriciteitsnet afgesloten is.

### Gekleurd profiel (alleen kappen type GK)

Sierlijst voorzide van gelakt staal beschikbaar in diverse kleuren.

- Neem metalen filters "A" weg.
- Draai de tien schroeven "B" los uit de binnenkant van de kap.
- Verwijder het serieprofiel.
- Vervang het door het nieuwe profiel "C" en controleer de correcte plaatsing van het bedieningspaneel "D" in de lijst van het profiel.
- Draai de tien schroeven "B" opnieuw vast.
- Plaats opnieuw metalen filters "A".

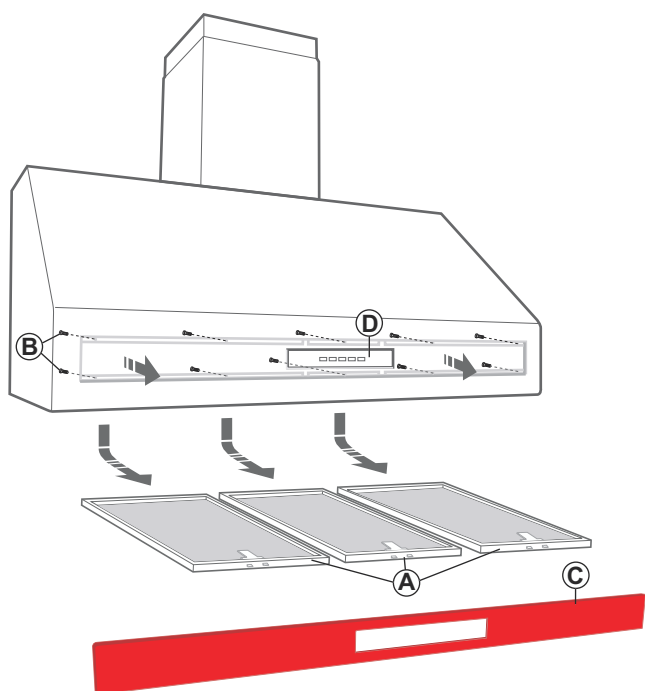

### Filters met actieve koolstof

Al naargelang het type kap zijn twee soorten filters met actieve koolstof beschikbaar.

#### Modellen met vierkant filter (kappen type K en AKL)

- Verwijder de metalen filters.
- Plaats moer "F" op de sleuf voor de plaatsing van het filter.
- Breng het filter "B" in positie en zet het vat door knop "C" in moer "F" vast te draaien.
- Monteer opnieuw de metalen filters.

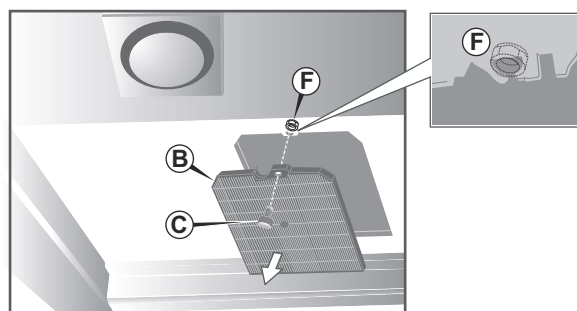

#### Modellen met rond filter (kappen type GK en AK)

- Verwijder de metalen filters.
- Plaats de filters tegen de motor (een aan iedere kant) en zorg er voor dat de pennen ervan zich in de nabijheid van haken "E" op de motor bevinden.
- Draai de filters met de wijzers van de klok mee tot ze volledig vastgekoppeld worden.
- Monteer opnieuw de metalen filters.

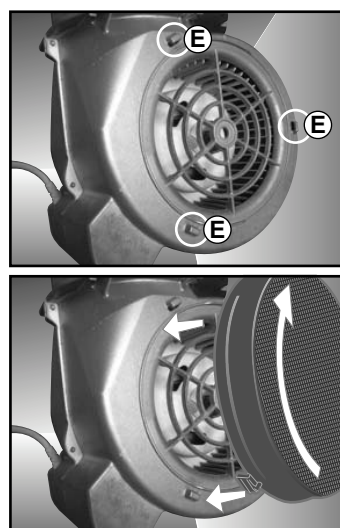

Om nieuwe filters met actieve koolstof te bestellen, dient u zich tot uw distributeur te wenden.

## Ongemakken, mogelijke oorzaken en aanbevolen oplossingen

Indien het apparaat niet correct werkt, dient men onderstaande tabel te raadplegen voor de mogelijke oorzaken en bijbehorende aanbevolen oplossingen alvorens contact op te nemen met de Assistentiedienst.



*Indien het niet mogelijk is om de oorzaak van het ongemak te vinden, dient men het apparaat uit te schakelen, de stekker van de elektrische voeding los te koppelen en contact op te nemen met de Assistentiedienst.*

| ONGEMAKKEN   | MOGELIJKE OORZAKEN EN AANBEVOLEN OPLOSSINGEN   |
|--|--|
| Bij het drukken op de knop voor inschakeling gaat de afzuigmotor niet van start.                                 | De elektrische stekker is niet op het stopcontact aangesloten, of er staat geen stroom op het net.   |
|  | De elektrische connector op de afzuigmotor is afgesloten.  |
| De afzuigmotor is gestart maar wanneer op de knop van de verlichting gedrukt wordt, gaan de lampen niet branden. | Lampjes versleten of doorgebrand. Vervangen.   |
|  | Lampjes niet volledig vastgezet in de fitting.   |
|  | Transformator defect. Neem contact op met de Assistentiedienst.  |
| De motor is gestart maar de kookdampen worden niet afgezogen.  | Metalen filters of actieve koolstoffilters verstopt. Reinig de metalen filters of vervang de actieve koolstoffilters. Sluit de kap af van de elektrische voeding alvorens u toegang tot de interne delen te verschaffen.                                 |
|  | Afvoerkanal verstopt.  |
| De afzuigmotor wordt na enkele minuten werking onverwacht uitgeschakeld.   | Dit is normaal indien de getimedede uitschakeling geactiveerd is.  |
| Terwijl de motor uit is, brandt een rood lampje in de knop voor getimedede uitschakeling.                        | Dit is normaal na 30 uren werking. Het optische alarm (permanent branden rood licht) signaleert de noodzaak de metalen filters te wassen. Om het optische alarm van verzadigde filters te annuleren, volstaat het enkele seconden op de knop te drukken. |





[www.steel-cucine.com](http://www.steel-cucine.com)



**STEEL SRL**

Via dell'Agricoltura, 21  
41012 Carpi (Mo) - Italy  
T. +39 059 645180  
[steel@steel-cucine.com](mailto:steel@steel-cucine.com)